

医療保険制度をめぐる状況

目次

○人口と医療費の動向等	2
○保険制度の状況	10
1. 国民健康保険	
2. 被用者保険	
3. 後期高齢者医療制度	
4. 予防・健康づくり	
○医療保険制度の見直しの状況	61

人口と医療費の動向等

日本の人口の推移

○ 日本の人口は近年減少局面を迎えている。2065年には総人口が9,000万人を割り込み、高齢化率は38%台の水準になると推計されている。

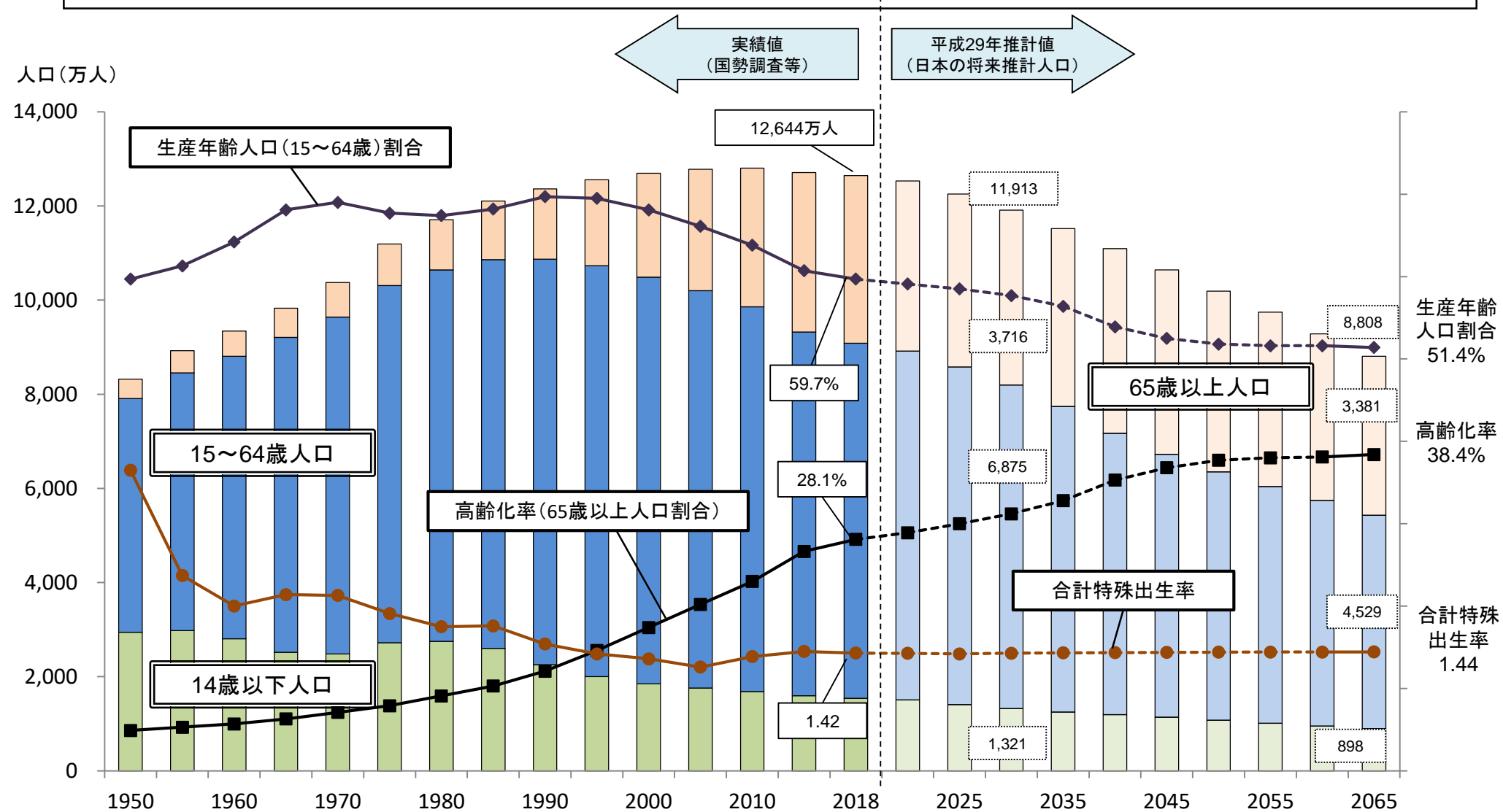

(出所) 2018年までの人口は総務省「人口推計」(各年10月1日現在)、高齢化率および生産年齢人口割合は、2018年は総務省「人口推計」、それ以外は総務省「国勢調査」
 2018年までの合計特殊出生率は厚生労働省「人口動態統計」、
 2019年以降は国立社会保障・人口問題研究所「日本の将来推計人口(平成29年推計):出生中位・死亡中位推計」

医療費の動向

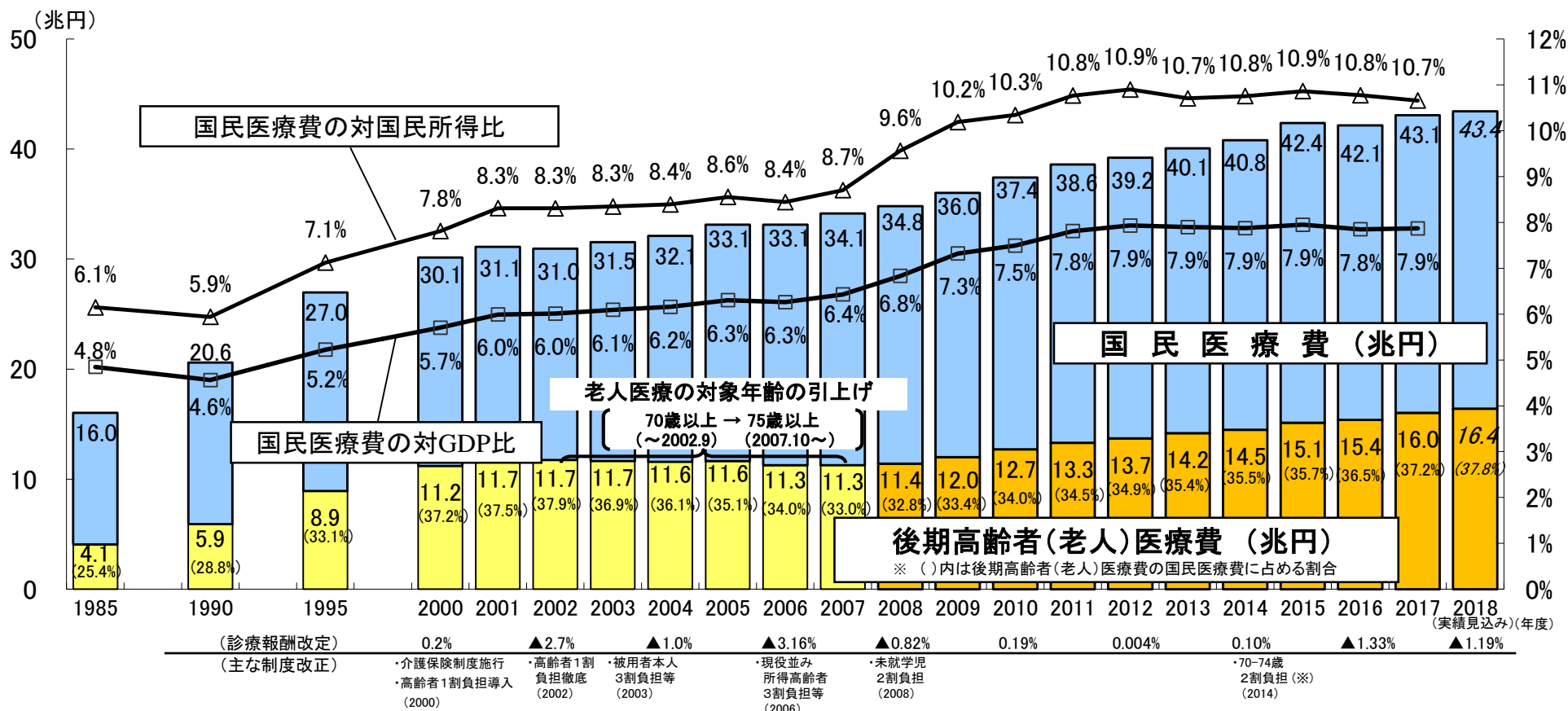

<対前年度伸び率>

	1985	1990	1995	2000	2001	2002	2003	2004	2005	2006	2007	2008	2009	2010	2011	2012	2013	2014	2015	2016	2017	2018
	(S60)	(H2)	(H7)	(H12)	(H13)	(H14)	(H15)	(H16)	(H17)	(H18)	(H19)	(H20)	(H21)	(H22)	(H23)	(H24)	(H25)	(H26)	(H27)	(H28)	(H29)	(H30)
国民医療費	6.1	4.5	4.5	▲1.8	3.2	▲0.5	1.9	1.8	3.2	▲0.0	3.0	2.0	3.4	3.9	3.1	1.6	2.2	1.9	3.8	▲0.5	2.2	0.8
後期高齢者(老人)医療費	12.7	6.6	9.3	▲5.1	4.1	0.6	▲0.7	▲0.7	0.6	▲3.3	0.1	1.2	5.2	5.9	4.5	3.0	3.6	2.1	4.4	1.6	4.2	2.4
国民所得	7.2	8.1	2.7	2.4	▲3.0	▲0.4	1.4	1.3	1.2	1.3	▲0.0	▲7.2	▲2.9	2.4	▲1.0	0.4	4.0	1.4	2.8	0.3	3.3	—
GDP	7.2	8.6	2.7	1.2	▲1.8	▲0.8	0.6	0.7	0.8	0.6	0.4	▲4.0	▲3.4	1.5	▲1.1	0.1	2.6	2.2	2.8	0.7	2.0	—

注1 国民所得及びGDPは内閣府発表の国民経済計算による。

注2 2018年度の国民医療費(及び後期高齢者医療費。以下同じ。)は実績見込みである。2018年度分は、2017年度の国民医療費に2018年度の概算医療費の伸び率(上表の斜字体)を乗じることによって推計している。

(※)70-74歳の者の一部負担金割合の予算凍結措置解除(1割→2割)。2014年4月以降新たに70歳に達した者から2割とし、同年3月までに70歳に達した者は1割に据え置く。

医療費の伸び率の要因分解

○ 医療費の伸び率のうち、人口及び報酬改定の影響を除いた「その他」は近年1～2%程度であり、平成30年度は1.1%。
その要因には、医療の高度化、患者負担の見直し等種々の影響が含まれる。

	平成15年度 (2003)	平成16年度 (2004)	平成17年度 (2005)	平成18年度 (2006)	平成19年度 (2007)	平成20年度 (2008)	平成21年度 (2009)	平成22年度 (2010)	平成23年度 (2011)	平成24年度 (2012)	平成25年度 (2013)	平成26年度 (2014)	平成27年度 (2015)	平成28年度 (2016)	平成29年度 (2017)	平成30年度 (2018)
医療費の伸び率 ①	1.9%	1.8%	3.2%	-0.0%	3.0%	2.0%	3.4%	3.9%	3.1%	1.6%	2.2%	1.9%	3.8%	-0.5%	2.2%	0.8% (注1)
人口増の影響 ②	0.1%	0.1%	0.1%	0.0%	0.0%	-0.1%	-0.1%	0.0%	-0.2%	-0.2%	-0.2%	-0.2%	-0.1%	-0.1%	-0.2%	-0.2%
高齢化の影響 ③	1.6%	1.5%	1.8%	1.3%	1.5%	1.3%	1.4%	1.6%	1.2%	1.4%	1.3%	1.2%	1.0%	1.0%	1.2%	1.1% (注2)
診療報酬改定等 ④		-1.0%		-3.16%		-0.82%		0.19%		0.004%		0.1% [-1.26%] 消費税対応 1.36% (注3)		-1.33% (注4)		-1.19% (注5)
その他 (①-②-③-④) ・医療の高度化 ・患者負担の見直し等	0.2%	1.2%	1.3%	1.8%	1.5%	1.5%	2.2%	2.1%	2.1%	0.4%	1.1%	0.7%	2.9%	-0.1%	1.2%	1.1% (注1)
制度改正	H15.4 被用者本人 3割負担 等			H18.10 現役並み 所得高齢 者3割負担 等		H20.4 未就学 2割負担						H26.4 70-74歳 2割負担 (注6)				

注1: 医療費の伸び率は、平成29年度までは国民医療費の伸び率、平成30年度は概算医療費(審査支払機関で審査した医療費)の伸び率(上表の斜体字、速報値)であり、医療保険と公費負担医療の合計である。

注2: 平成30年度の高齢化の影響は、平成29年度の年齢階級別(5歳階級)国民医療費と平成29、30年度の年齢階級別(5歳階級)人口からの推計値である。

注3: 平成26年度の「消費税対応」とは、消費税率引上げに伴う医療機関等の課税仕入れにかかるコスト増への対応分を指す。平成26年度における診療報酬改定の改定率は、合計0.10%であった。

注4: 平成28年度の改定分-1.33%のうち市場拡大再算定の特例分等は-0.29%、実勢価等改定分で計算すると-1.03%。

なお、「市場拡大再算定の特例分等」とは年間販売額が極めて大きい品目に対する市場拡大再算定の特例の実施等を指す。

注5: 平成30年度の改定分-1.19%のうち薬価制度改革分は-0.29%、実勢価等改定分で計算すると-0.9%。

注6: 70-74歳の者の一部負担金割合の予算凍結措置解除(1割→2割)。平成26年4月以降新たに70歳に達した者から2割とし、同年3月までに70歳に達した者は1割に据え置く。

国民医療費の財源別内訳の推移

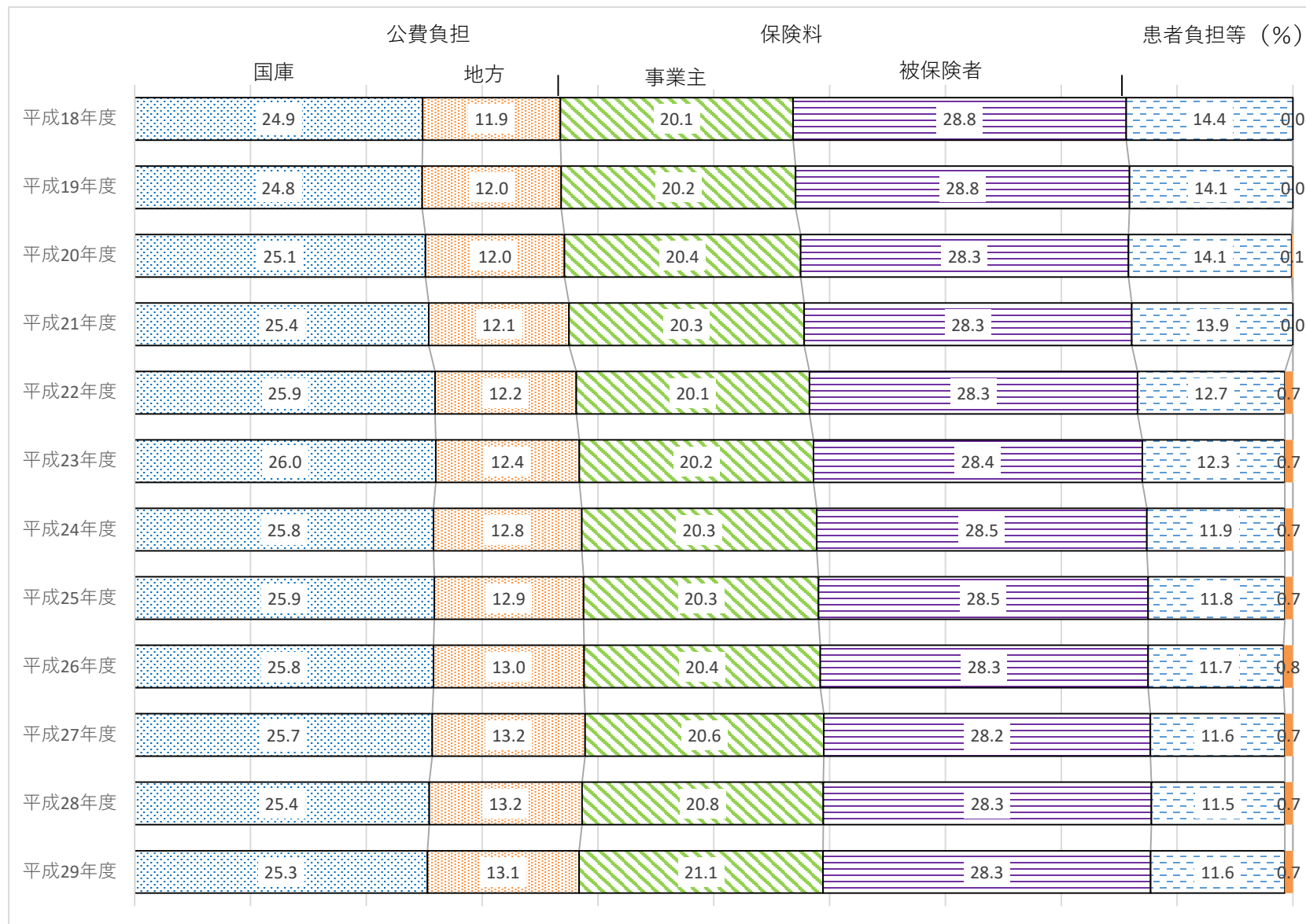

出典：厚生労働省政策統括官付参事官付保健統計室「平成29年度国民医療費」

実効給付率の推移

○ 平成29年度の後期高齢者の実効給付率は92.00%。このうち、現役並み所得者は81.18%、現役並み所得者以外のものは92.70%。

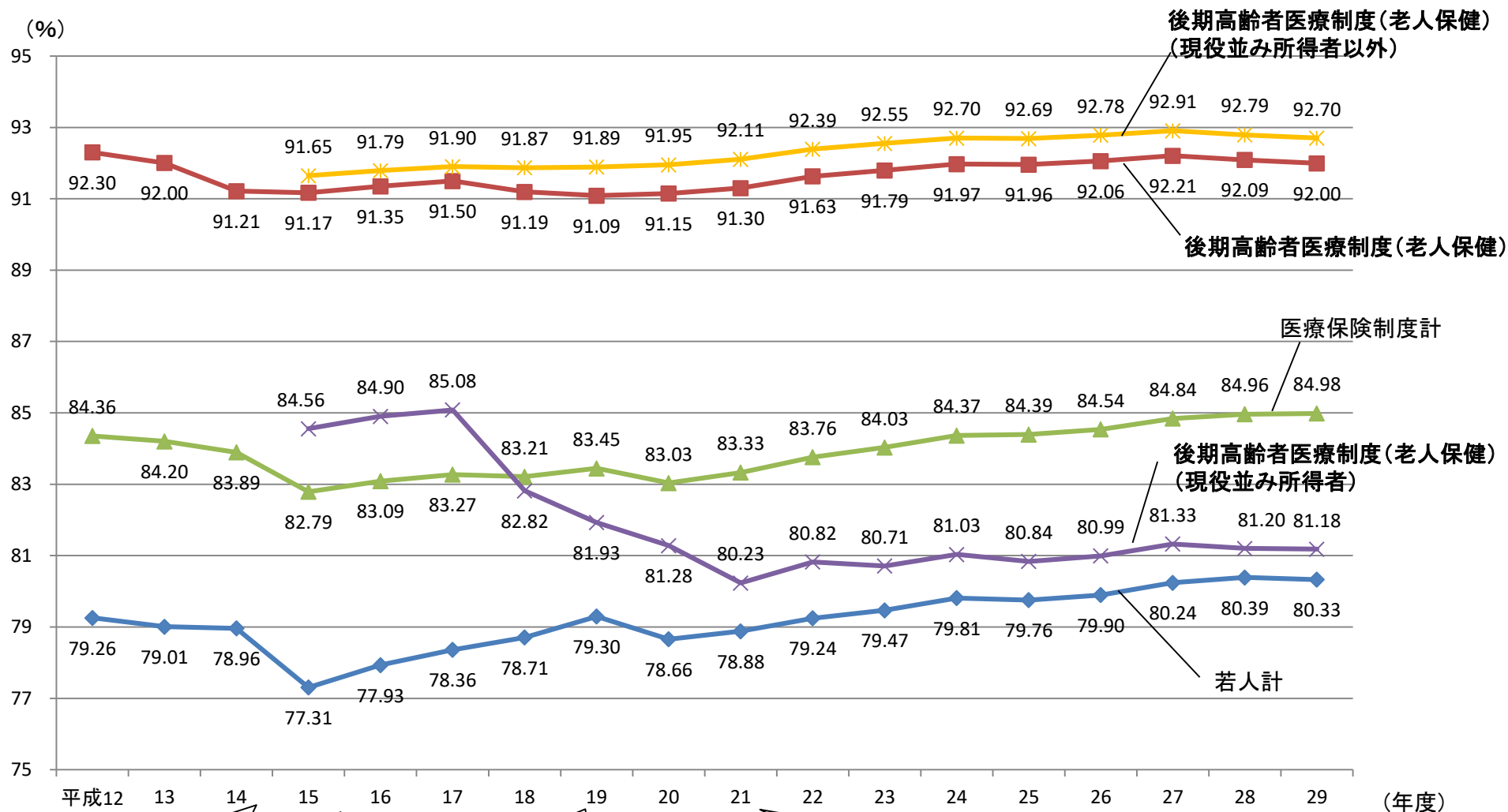

H14.10～70歳以上
:定率1割(現役並み2割)

H15.4～健保
:2割→3割

H18.10～70歳以上
:現役並み:2割→3割

H20.4～後期高齢者医療制度発足
70～74歳(凍結)/義務教育前:2割

H26.4～70～74歳
:順次凍結解除

(注1) 予算措置による70歳～74歳の患者負担補填分を含んでいない。
 (注2) 特定疾患治療研究事業、小児慢性特定疾患治療研究事業といった公費による医療費の自己負担の軽減は含まれていない。
 出典:各制度の事業年報等を基に作成

OECD加盟国の保健医療支出の状況(2018年)

国名	総医療費の 対GDP比(%)		一人当たり医療費 (ドル)		備考
	順位	順位			
アメリカ合衆国	16.9	1	10,586	1	
スイス	12.2	2	7,317	2	
ドイツ	11.2	3	5,986	4	
フランス	11.2	4	4,965	12	
スウェーデン	11.0	5	5,447	5	
日本	10.9	6	4,766	15	
カナダ	10.7	7	4,974	11	
デンマーク	10.5	8	5,299	7	
ベルギー	10.4	9	4,944	13	
オーストリア	10.3	10	5,395	6	
ノルウェー	10.2	11	6,187	3	
オランダ	9.9	12	5,288	8	
イギリス	9.8	13	4,070	18	
ニュージーランド	9.3	14	3,923	19	
オーストラリア	9.3	15	5,005	10	
ポルトガル	9.1	16	2,861	24	
フィンランド	9.1	17	4,236	17	
チリ	8.9	18	2,182	31	

国名	総医療費の 対GDP比(%)		一人当たり医療費 (ドル)		備考
	順位	順位			
スペイン	8.9	19	3,323	21	
イタリア	8.8	20	3,428	20	
アイスランド	8.3	21	4,349	16	
韓国	8.1	22	3,192	22	
スロベニア	7.9	23	2,859	25	
ギリシャ	7.8	24	2,238	29	
イスラエル	7.5	25	2,780	26	
チェコ	7.5	26	3,033	23	
アイルランド	7.0	27	4,869	14	
リトアニア	6.8	28	2,416	27	
スロバキア	6.7	29	2,290	28	
ハンガリー	6.6	30	2,047	33	
エストニア	6.4	31	2,231	30	
ポーランド	6.3	32	2,056	32	
ラトヴィア	5.9	33	1,749	34	
メキシコ	5.5	34	1,138	36	
ルクセンブルク	5.4	35	5,070	9	
トルコ	4.2	36	1,227	35	
OECD平均	8.8		3,992		

【出典】「OECD HEALTH Statistics 2019」

(注1) 上記各項目の順位は、OECD加盟国間におけるもの

国民負担率の国際比較（OECD加盟35カ国）

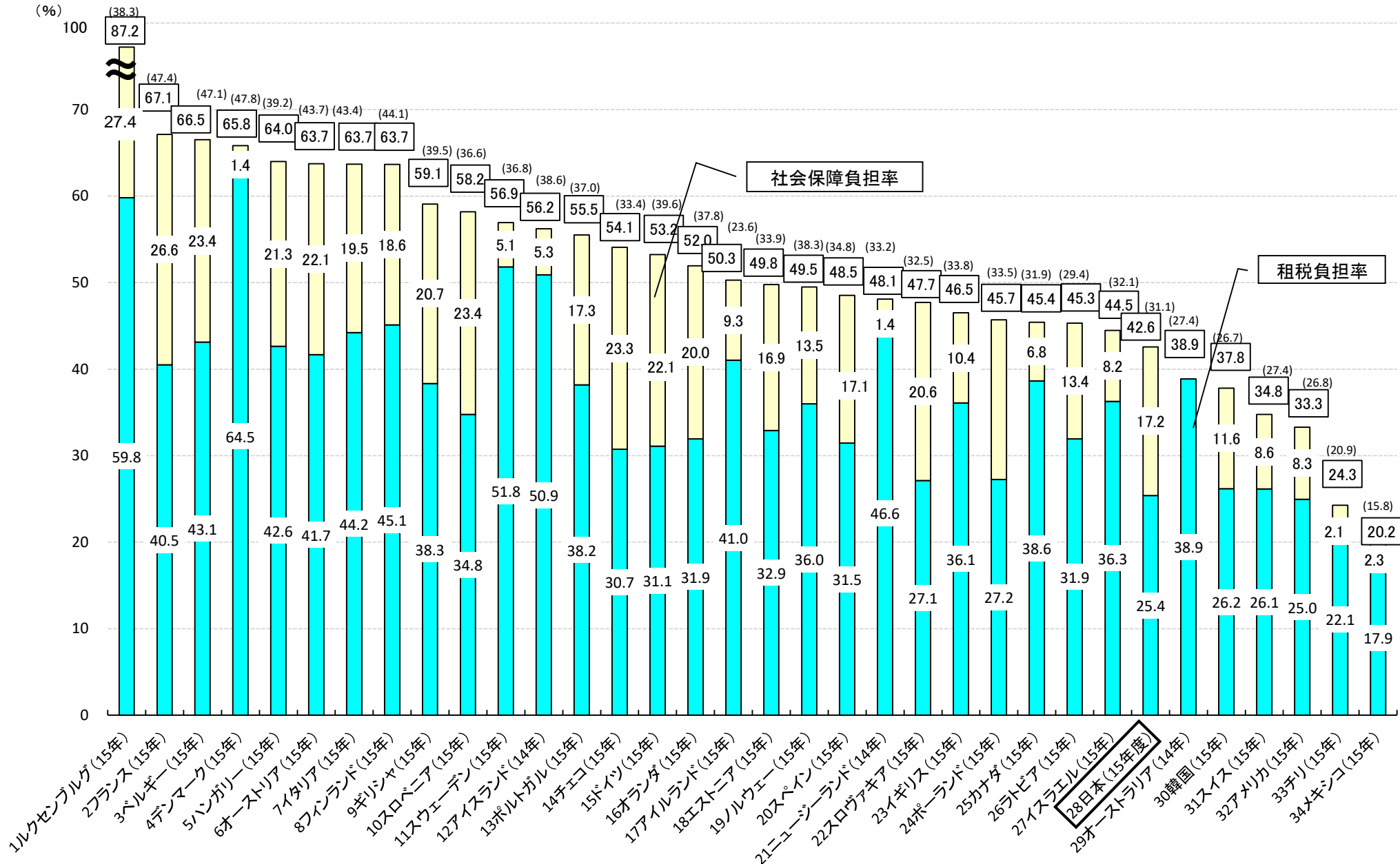

(注1) OECD加盟国35カ国中34カ国の実績値。残る1カ国(トルコ)については、国民所得の計数が取れず、国民負担率(対国民所得比)が算出不能であるため掲載していない。

(注2) 括弧内の数字は、対GDP比の国民負担率。

(出典) 日本：内閣府「国民経済計算」等 諸外国：National Accounts (OECD) Revenue Statistics(OECD)

保険制度の状況

医療保険制度の体系

後期高齢者医療制度

約16兆円

- ・75歳以上
- ・約1,800万人
- ・保険者数:47(広域連合)

75歳

前期高齢者財政調整制度(約1,680万人)約7兆円(再掲)※3

65歳

国民健康保険
(都道府県・市町村国保
+国保組合)

- ・自営業者、年金生活者、
非正規雇用者等
- ・約3,170万人
- ・保険者数:約1,900

約9兆円

協会けんぽ(旧政管健保)

- ・中小企業のサラリーマン
- ・約4,070万人
- ・保険者数:1

約6兆円

健康保険組合

- ・大企業のサラリーマン
- ・約2,830万人
- ・保険者数:約1,400

健保組合・共済等 約5兆円

共済組合

- ・公務員
- ・約850万人
- ・保険者数:85

※1 加入者数・保険者数、金額は、令和元年度予算ベースの数値。

※2 上記のほか、法第3条第2項被保険者(対象者約2万人)、船員保険(対象者約10万人)、経過措置として退職者医療(対象者約4万人)がある。

※3 前期高齢者数(約1,680万人)の内訳は、国保約1,250万人、協会けんぽ約320万人、健保組合約90万人、共済組合約10万人。

各保険者の比較

	市町村国保	協会けんぽ	組合健保	共済組合	後期高齢者 医療制度
保険者数 (平成30年3月末)	1,716	1	1,394	85	47
加入者数 (平成30年3月末)	2,870万人 (1,816万世帯)	3,893万人 〔被保険者2,320万人 被扶養者1,573万人〕	2,948万人 〔被保険者1,649万人 被扶養者1,299万人〕	865万人 〔被保険者453万人 被扶養者411万人〕	1,722万人
加入者平均年齢 (平成29年度)	52.9歳	37.5歳	34.9歳	33.0歳	82.4歳
65～74歳の割合 (平成29年度)	41.8%	7.2%	3.2%	1.5%	1.9%(※1)
加入者一人当たり 医療費(平成29年度)	36.2万円	17.8万円	15.8万円	16.0万円	94.5万円
加入者一人当たり 平均所得(※2) (平成29年度)	86万円 〔一世帯当たり 136万円〕	151万円 〔一世帯当たり(※3) 254万円〕	218万円 〔一世帯当たり(※3) 388万円〕	242万円 〔一世帯当たり(※3) 460万円〕	84万円
加入者一人当たり 平均保険料 (平成29年度)(※4) 〈事業主負担込〉	8.7万円 〔一世帯当たり 13.9万円〕	11.4万円 <22.8万円> 〔被保険者一人当たり 19.1万円 <38.3万円>〕	12.7万円 <27.8万円> 〔被保険者一人当たり 22.7万円 <49.7万円>〕	14.2万円 <28.4万円> 〔被保険者一人当たり 27.1万円 <54.1万円>〕	7.0万円
保険料負担率	10.2%	7.5%	5.8%	5.9%	8.4%
公費負担	給付費等の50% +保険料軽減等	給付費等の16.4%	後期高齢者支援金等の 負担が重い保険者等 への補助	なし	給付費等の約50% +保険料軽減等
公費負担額(※5) (令和元年度予算ベース)	4兆4,156億円 (国3兆1,907億円)	1兆2,010億円 (全額国費)	739億円 (全額国費)		8兆2300億円 (国5兆2,736億円)

(※1) 一定の障害の状態にある旨の広域連合の認定を受けた者の割合。

(※2) 市町村国保及び後期高齢者医療制度については、「総所得金額(収入総額から必要経費、給与所得控除、公的年金等控除を差し引いたもの)及び山林所得金額」に「雑損失の繰越控除額」と「分離課税所得金額」を加えたものを年度平均加入者数で除したもの。(市町村国保は「国民健康保険実態調査」、後期高齢者医療制度は「後期高齢者医療制度被保険者実態調査」のそれぞれの前年所得を使用している。)

協会けんぽ、組合健保、共済組合については、「標準報酬総額」から「給与所得控除に相当する額」を除いたものを、年度平均加入者数で除した参考値である。

(※3) 被保険者一人当たりの金額を指す。

(※4) 加入者一人当たり保険料額は、市町村国保・後期高齢者医療制度は現年分保険料調定額、被用者保険は決算における保険料額を基に推計。保険料額に介護分は含まない。

(※5) 介護納付金、特定健診・特定保健指導等に対する負担金・補助金は含まれていない。

各保険者における近年の被保険者数の推移

	平成26年度	平成27年度	平成28年度	平成29年度
協会けんぽ	2,091万人	2,159万人 (+68万人)	2,244万人 (+85万人)	2,322万人 (+77万人)
健康保険組合	1,564万人	1,581万人 (+17万人)	1,628万人 (+47万人)	1,649万人 (+20万人)
船員保険	6万人	6万人 (+0万人)	6万人 (+0万人)	6万人 (+0万人)
共済組合	449万人	450万人 (+1万人)	451万人 (+1万人)	453万人 (+2万人)
国民健康保険	3,594万人	3,469万人 (▲125万人)	3,294万人 (▲175万人)	3,148万人 (▲146万人)
後期高齢者医療制度	1,577万人	1,624万人 (+47万人)	1,678万人 (+54万人)	1,722万人 (+44万人)
合計	9,281万人	9,289万人 (+7万人)	9,301万人 (+13万人)	9,298万人 (▲3万人)

※1 各制度の事業年報等を基に作成。

※2 協会けんぽには健康保険法第3条第2項被保険者を含む。

※3 各年度末現在の数値。

※4 括弧内は前年度に対する増減。

※5 端数処理のため、合計及び増減が一致しない場合がある。

1. 国民健康保険
2. 被用者保険
3. 後期高齢者医療制度
4. 予防・健康づくり

医療給付費等総額： 約111,200億円

市町村への地方財政措置：1,000億円

保険者努力支援制度

- 都道府県・市町村の医療費適正化、予防・健康づくり等の取組状況に応じ支援。
※4 予算額：約900億円

特別高額医療費共同事業

- 著しく高額な医療費(1件420万円超)について、都道府県からの拠出金を財源に全国で費用負担を調整。国は予算の範囲内で一部を負担。 国庫補助額：60億円

高額医療費負担金

- 高額な医療費(1件80万円超)の発生による国保財政の急激な影響の緩和を図るため、国と都道府県が高額医療費の1/4ずつを負担
事業規模：3,800億円、国庫補助額：1,000億円

保険者支援制度

- 低所得者数に応じ、保険料額の一定割合を公費で支援
事業規模：2,600億円、国庫補助額：1,300億円
(国 1/2、都道府県 1/4、市町村 1/4)

保険料軽減制度

- 低所得者の保険料軽減分を公費で支援。
事業規模：4,500億円
(都道府県 3/4、市町村 1/4)

財政安定化支援事業

保険者努力支援制度

特別高額医療費共同事業

高額医療費負担金

保険料

(26,000億円)

法定外一般会計繰入
約1,800億円 ※2

保険者支援制度

保険料軽減制度

調整交付金(国)

(9%)※1
8,100億円

定率国庫負担

(32%)※1
22,600億円

都道府県繰入金

(9%)※1
6,400億円

前期高齢者交付金

36,700億円
※3

調整交付金(国)

- 普通調整交付金(7%)
都道府県間の財政力の不均衡を調整するために交付。
- 特別調整交付金(2%)
画一的な測定方法によって、措置できない都道府県・市町村の特別の事情(災害等)を考慮して交付。

前期高齢者交付金

- 国保・被用者保険の65歳から74歳の前期高齢者の偏在による保険者間の負担の不均衡を、各保険者の加入者数に応じて調整。

公費負担額

国 計： 34,000億円
都道府県計： 11,300億円
市町村計： 1,800億円

50%

50%

※1 それぞれ保険給付費等の9%、32%、9%の割合を基本とするが、定率国庫負担等のうち一定額について、財政調整機能を強化する観点から国の調整交付金に振りかえる等の法律上の措置がある
 ※2 平成29年度決算における決算補填等の目的の一般会計繰入の額
 ※3 退職被保険者を除いて算定した前期高齢者交付金額であり、実際の交付額とは異なる
 ※4 平成31年度は、平成29年度に特例基金に措置した500億円のうち残330億円は取り崩ししない

平成30年度国保制度改革の概要(都道府県と市町村の役割分担)

改革の方向性

<p>1. 運営の在り方 (総論)</p>	<ul style="list-style-type: none"> ○ 都道府県が、当該都道府県内の市町村とともに、国保の運営を担う ○ 都道府県が財政運営の責任主体となり、安定的な財政運営や効率的な事業運営の確保等の国保運営に中心的な役割を担い、制度を安定化 ○ 都道府県が、都道府県内の<u>統一的な運営方針としての国保運営方針を示し、市町村が担う事務の効率化、標準化、広域化を推進</u> 	
	<h3>都道府県の主な役割</h3>	<h3>市町村の主な役割</h3>
<p>2. 財政運営</p>	<p>財政運営の責任主体</p> <ul style="list-style-type: none"> ・ 市町村ごとの国保事業費納付金を決定 ・ 財政安定化基金の設置・運営 	<ul style="list-style-type: none"> ・ 国保事業費納付金を都道府県に納付
<p>3. 資格管理</p>	<p>国保運営方針に基づき、事務の効率化、標準化、広域化を推進</p> <p style="text-align: right;">※4. と5. も同様</p>	<ul style="list-style-type: none"> ・ 地域住民と身近な関係の中、資格を管理(被保険者証等の発行)
<p>4. 保険料の決定 賦課・徴収</p>	<p>標準的な算定方法等により、市町村ごとの標準保険料率を算定・公表</p>	<ul style="list-style-type: none"> ・ 標準保険料率等を参考に保険料率を決定 ・ 個々の事情に応じた賦課・徴収
<p>5. 保険給付</p>	<ul style="list-style-type: none"> ・ 給付に必要な費用を、全額、市町村に対して支払い ・ 市町村が行った保険給付の点検 	<ul style="list-style-type: none"> ・ 保険給付の決定 ・ 個々の事情に応じた窓口負担減免等
<p>6. 保健事業</p>	<p>市町村に対し、必要な助言・支援</p>	<ul style="list-style-type: none"> ・ 被保険者の特性に応じたきめ細かい保健事業を実施 (データヘルス事業等)

国保改革による財政支援の拡充について

- 国保の財政運営を都道府県単位化する国保改革とあわせ、毎年約3,400億円の財政支援の拡充を行う。

<2015年度（平成27年度）から実施>（約1,700億円）

- **低所得者対策の強化**
（低所得者数に応じた自治体への財政支援を拡充）

1,700億円

<2018年度（平成30年度）から実施>（約1,700億円）

- **財政調整機能の強化**
（精神疾患や子どもの被保険者数など自治体の責めによらない要因への対応）

800億円

- **保険者努力支援制度**
（医療費の適正化に向けた取組等に対する支援）

840億円
（2019年度（令和元年度）
は910億円）

- **財政リスクの分散・軽減方策**
（高額医療費への対応）

60億円

※ 保険料軽減制度を拡充するため、2014年度（平成26年度）より別途500億円の公費を投入

※ 2015～2018年度（平成27～30年度）予算において、2,000億円規模の財政安定化基金を積み立て

【参考】

（単位：億円）

	2015年度 （平成27年度）	2016年度 （平成28年度）	2017年度 （平成29年度）	2018年度 （平成30年度）	2019年度 （令和元年度）
低所得者対策の強化	1,700	1,700	1,700	1,700	1,700
財政調整機能の強化・ 保険者努力支援制度等	—	—	—	1,700	1,770
財政安定化基金の造成 ＜積立総額＞	200 ＜200＞	400 ＜600＞	1,100 ＜1,700＞	300 ＜2,000＞	— ＜2,000＞

保険料水準の統一に向けた課題

- 国は、納付金等算定ガイドラインにおいて、将来的に保険料水準の統一（同一都道府県内において、同じ所得水準・同じ世帯構成であれば、同じ保険料水準）を目指す、こととしている。
- 各都道府県における保険料水準の統一に向けた状況と課題は次のとおりであり、骨太方針2019においても「国保の都道府県内保険料水準の統一や収納率の向上など受益と負担の見える化に取り組む都道府県の先進・優良事例について全国展開を図る。」とされている。

30年度～	2024年度までを目標に検討	2027年度まで
大阪府 (例外措置あり)	奈良県、沖縄県 北海道(納付金ベース)、広島県(準統一)	和歌山県 佐賀県

※ その他の都道府県については、時期を明示せず、将来的に統一を目指す。あるいは、医療費水準の平準化・赤字の解消等を踏まえ検討等と整理。
岐阜県は検討期間を2024年度に設定。
福島県、滋賀県は2024年度以降の統一を目指している。

① 医療費水準に関する課題

- ・ 将来にわたる医療費適正化インセンティブの確保
- ・ 医療費水準の平準化・均てん化

$\alpha=0$ とすることによって、医療費水準によらず、保険料水準を統一することが可能。ただし、市町村の納得を得るためには、都道府県内の各市町村の医療費水準がある程度平準化されることが重要。また、 $\alpha=0$ を設定した場合には、将来にわたり、医療費適正化インセンティブをどのように図るべきか、都道府県の役割として、今後検討が必要。

② 保険料算定方法に関する課題

- ・ 保険料算定方式の統一化
- ・ 賦課割合の統一化

都道府県と市町村との協議の場において、あるべき姿の議論が必要。

③ 各市町村の取組に関する課題

- ・ 将来にわたる保険料収納率向上インセンティブの確保
- ・ 保健事業費等の基準額の統一化
- ・ 地方単独事業の整理
- ・ 赤字の解消
- ・ 市町村事務の標準化、均質化、均一化

保健事業費や地方単独事業、決算補填等目的の法定外繰入など、市町村が個別に政策的に取り組んでいるものの統一化について、議論が必要。また、市町村ごとの保険料収納率の差をどのように扱うかについても整理が必要

1人当たりの一般会計からの決算補填等目的の法定外繰入（都道府県別状況）

○ 平成29年度の1人当たり繰入金が1万円を超えるのは、埼玉県、東京都、神奈川県、佐賀県、鹿児島県、沖縄県である。

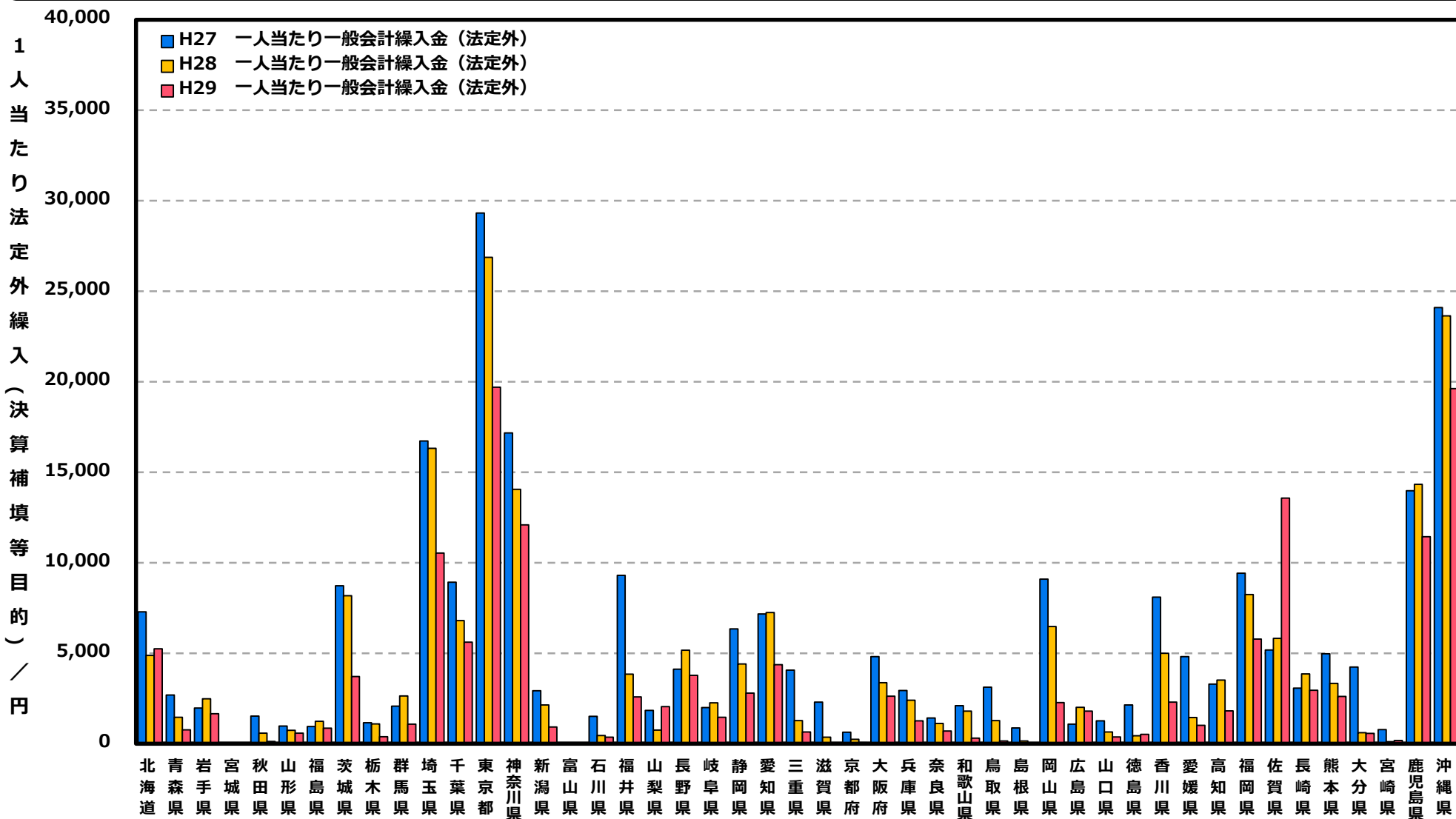

(出所) 国民健康保険事業年報、国民健康保険事業の実施状況報告

(注) 「決算補填等目的の法定外一般会計繰入金」については、平成27年度より定義を再整理しているため、それ以前の年度との単純な比較は困難。

平成31年度の国保保険料(税) 賦課(課税) 限度額の在り方

- 国保料(税)の賦課(課税)限度額については、被用者保険におけるルール(※)とのバランスを考慮し、当面は超過世帯割合が1.5%に近づくように段階的に賦課限度額を引き上げているところ。

※最高等級の標準報酬月額に該当する被保険者の割合が0.5%~1.5%の間となるように法定されている。

- 平成31年度においては、高齢化の進展等による医療給付費等の増加が見込まれる中で、保険料負担の公平を図る観点から、基礎賦課分を3万円引き上げることとする。(後期高齢者支援金等分及び介護納付金分は据え置く)

【参考】平成31年度において引上げを行った場合

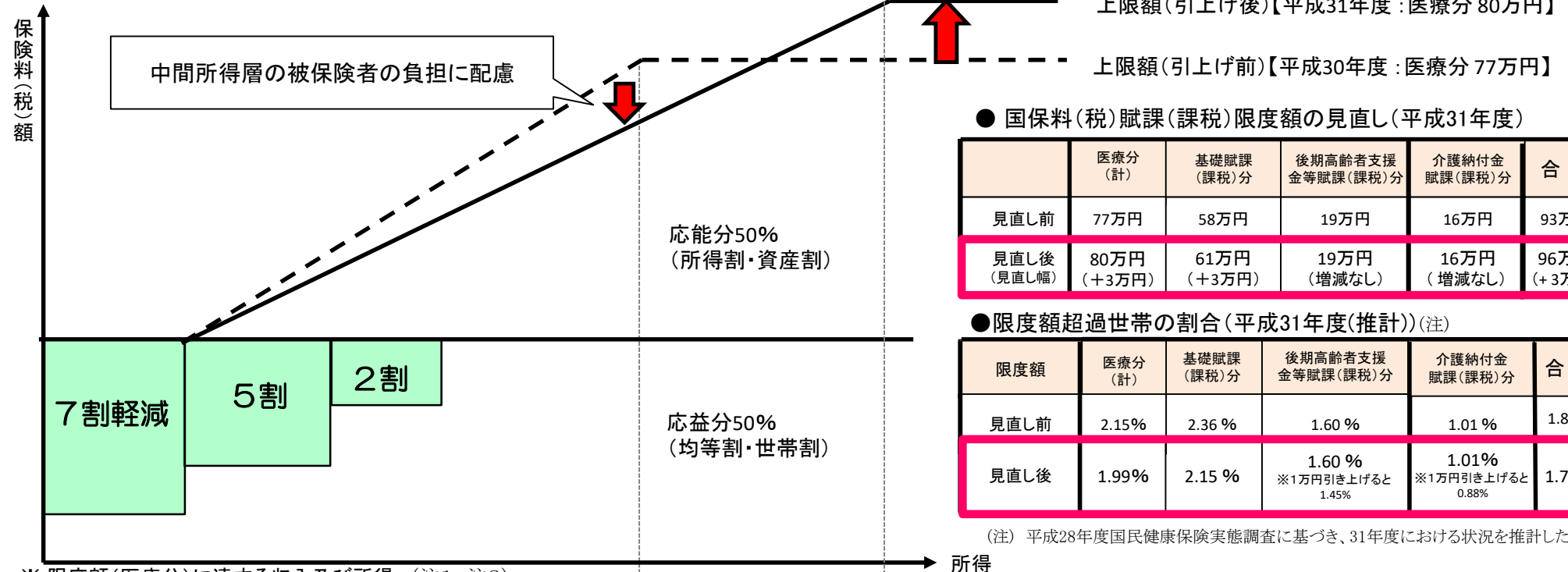

● 国保料(税) 賦課(課税) 限度額の見直し(平成31年度)

	医療分(計)	基礎賦課(課税)分	後期高齢者支援金等賦課(課税)分	介護納付金賦課(課税)分	合計
見直し前	77万円	58万円	19万円	16万円	93万円
見直し後(見直し幅)	80万円(+3万円)	61万円(+3万円)	19万円(増減なし)	16万円(増減なし)	96万円(+3万円)

● 限度額超過世帯の割合(平成31年度(推計))(注)

限度額	医療分(計)	基礎賦課(課税)分	後期高齢者支援金等賦課(課税)分	介護納付金賦課(課税)分	合計
見直し前	2.15%	2.36%	1.60%	1.01%	1.86%
見直し後	1.99%	2.15%	1.60% ※1万円引き上げると1.45%	1.01% ※1万円引き上げると0.88%	1.75%

(注) 平成28年度国民健康保険実態調査に基づき、31年度における状況を推計したもの。

※ 限度額(医療分)に達する収入及び所得 (注1、注2)
(基礎賦課(課税)分+後期高齢者支援金等分)

【平成30年度】

【平成31年度】

給与収入 約1,060万円 / 年金収入 約1,060万円
(給与所得 約840万円 / 年金所得 約840万円)

給与収入 約1,100万円 / 年金収入 約1,090万円
(給与所得 約880万円 / 年金所得 約880万円)

(注1) 給与収入又は年金収入を有する単身世帯で試算。

(注2) 保険料率等は、旧ただし書・4方式を採用する平成28年度全国平均値で試算。平成28年度 所得割率 8.59%、資産割額 14,329円、均等割額 29,989円、世帯割額 28,153円。同様の考え方で平成31年度の限度額に達する収入を試算すると、3方式の場合には給与収入約980万円/年金収入約960万円、2方式の場合には給与収入約1,120万円/年金収入約1,110万円となる。

1. 国民健康保険
2. 被用者保険
3. 後期高齢者医療制度
4. 予防・健康づくり

協会けんぽの財政構造（30年度決算）

○ 協会けんぽ全体の収支は約10兆円だが、その約3.5割、約3.5兆円が高齢者医療への拠出金に充てられている。

収入 10兆3,461億円

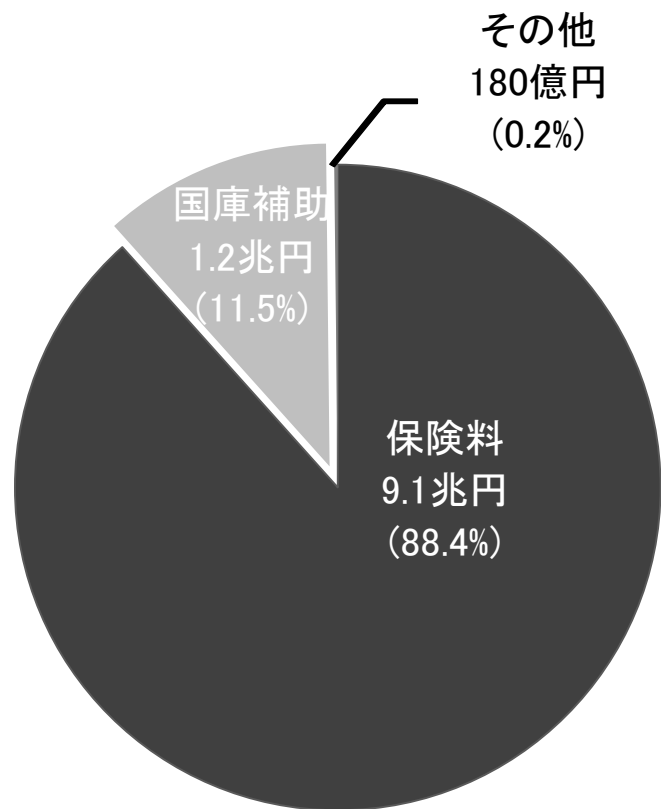

支出 9兆7,513億円

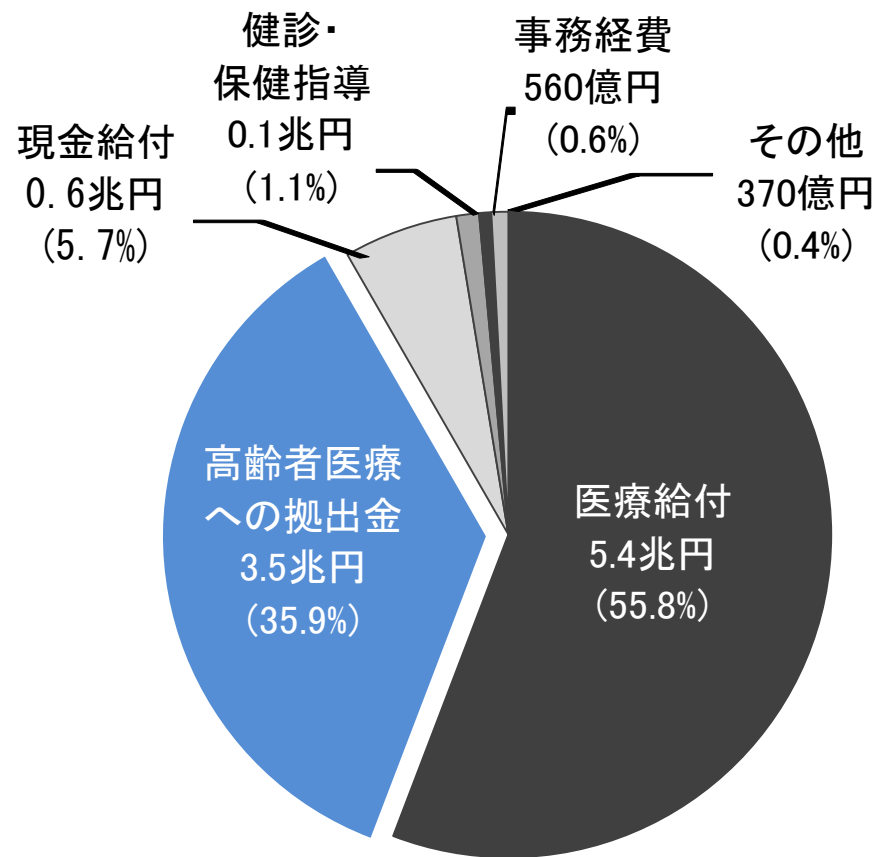

(注) 端数整理のため、計数が整合しない場合がある。

単年度収支差と準備金残高等の推移 (協会会計と国の特別会計との合算ベース)

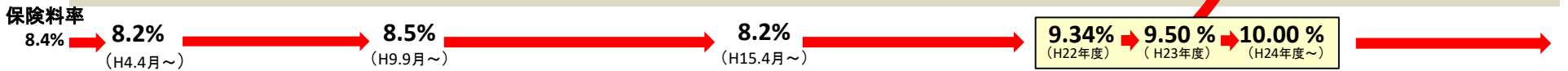
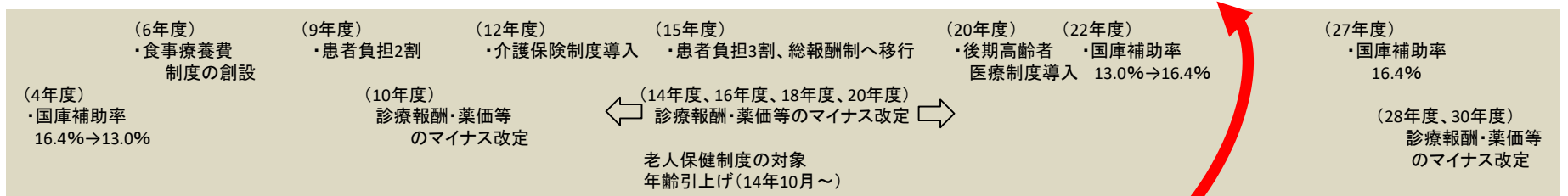
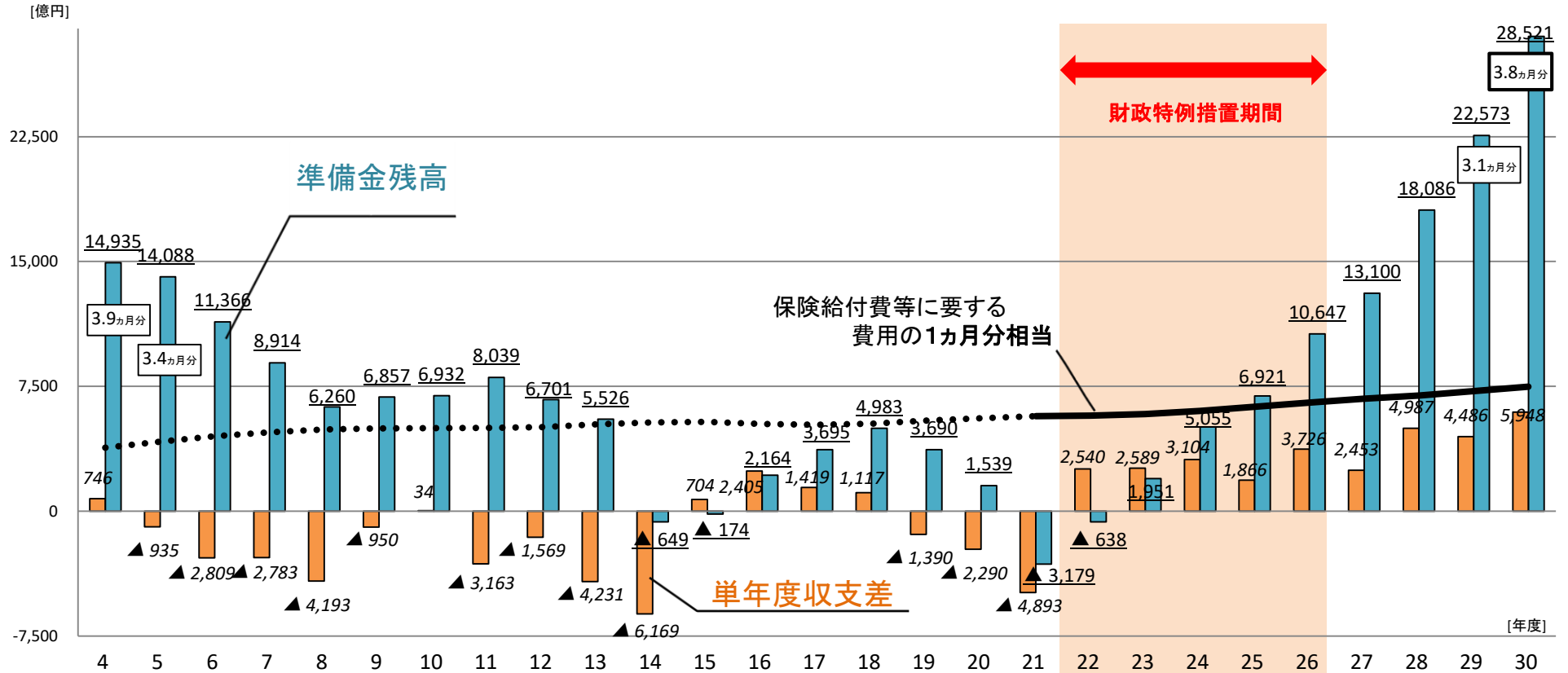

- (注) 1.平成8年度、9年度、11年度、13年度は国の一般会計より過去の国庫補助繰延分の返済があり、これを単年度収支に計上せず準備金残高に計上している。
 2.平成21年度以前は国庫補助の清算金等があった場合には、これを単年度収支に計上せず準備金残高に計上している。
 3.協会けんぽは、各年度末において保険給付費や高齢者拠出金等の支払いに必要な額の1ヵ月分を準備金(法定準備金)として積み立てなければならないとされている(健康保険法160条の2)。

協会の財政構造と財政力格差について

- 協会けんぽの財政は、医療費が賃金の伸び率を上回って伸びている。
- 協会の報酬水準は低く、他の健保組合と比べて1.4倍の格差がある。

協会の保険財政の傾向

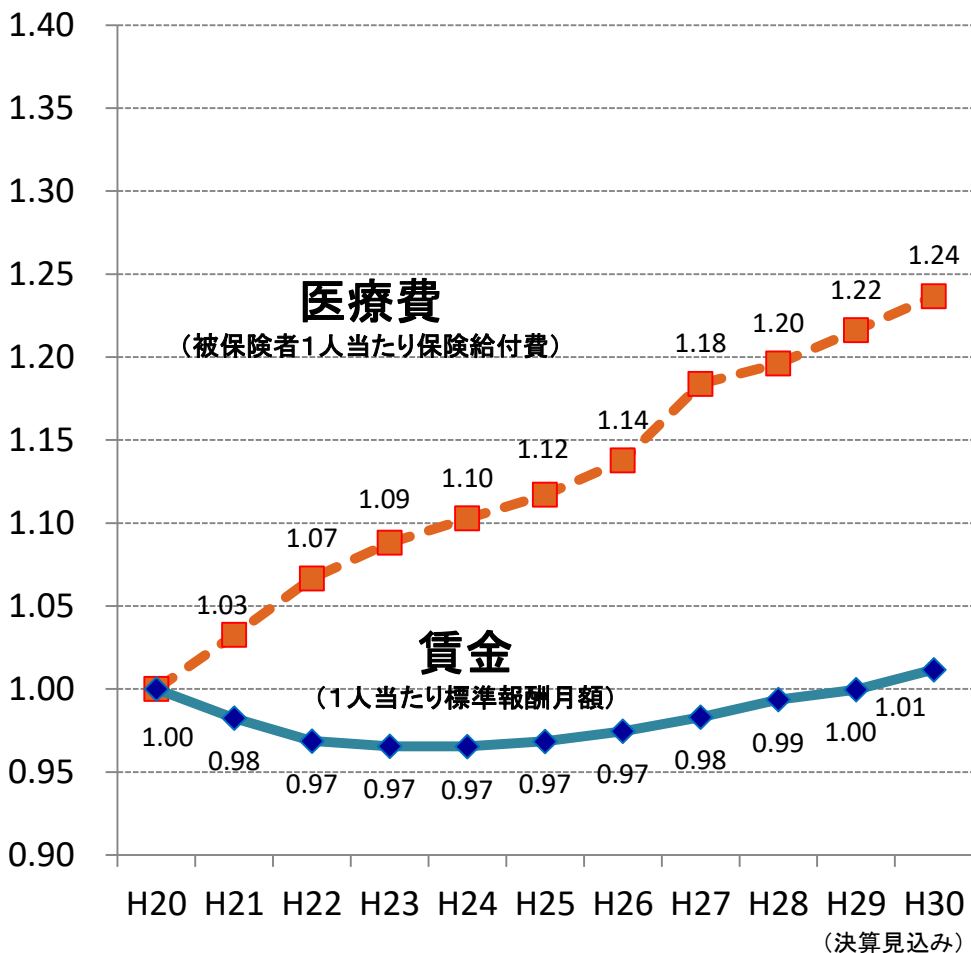

協会と健保組合の報酬水準の比較

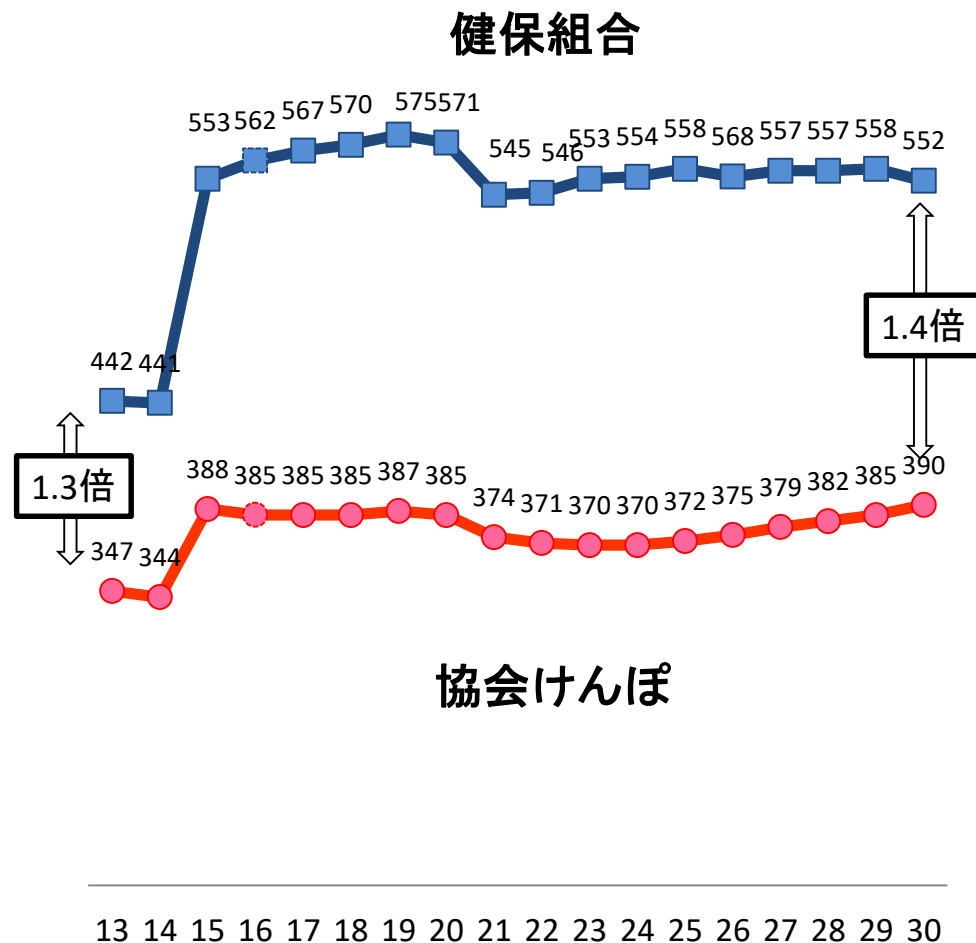

高齢者医療への拠出負担の推移（協会けんぽ）

○ 協会けんぽの義務的経費に占める高齢者医療への拠出負担割合は、37.5%（令和元年度予算ベース）となっている。

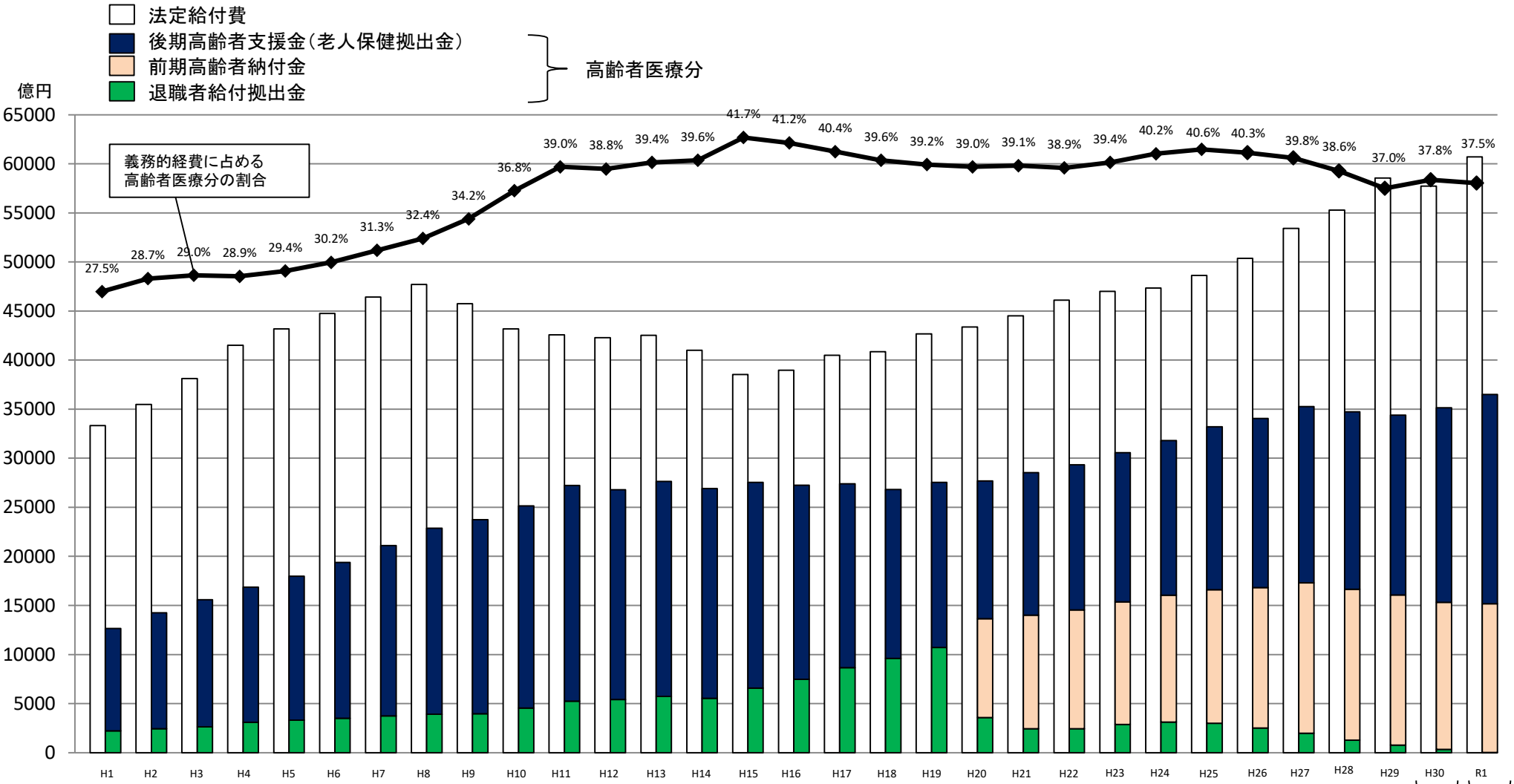

※義務的経費は、法定給付費、前期高齢者納付金（平成19年度以前は退職者給付拠出金）及び後期高齢者支援金（平成19年度以前は老人保健拠出金）の合計額。

平成20年度以降については、経過措置として存続している退職者給付拠出金及び老人保健拠出金の額も含めている。

※法定給付費は、平成29年度までは実績額を、平成30年度は概算額を、令和元年度は予算額を用いている。

※後期高齢者支援金等は、平成29年度までは医療給付費等実績に基づいた確定賦課額。平成30年度は概算賦課額。令和元年度は予算額。

※後期支援金について、平成20年度及び平成21年度は加入者割、平成22年度～26年度は3分の1総報酬割、平成27年度は2分の1総報酬割、平成28年度は3分の2総報酬割、平成29年度以降は全面総報酬割としている。

※前期高齢者に係る後期支援金分は前期納付金に含まれている。

（概算）（予算）

健康保険組合の財政構造（30年度決算見込）

○ 健保組合の経常収入は約8.4兆円、経常支出は約8.1兆円であり、そのうち約4.1兆円（約5割）が保険給付費に、約3.5兆円（約4割）が高齢者医療への拠出金に充てられている。

経常収入 8兆3,906億円

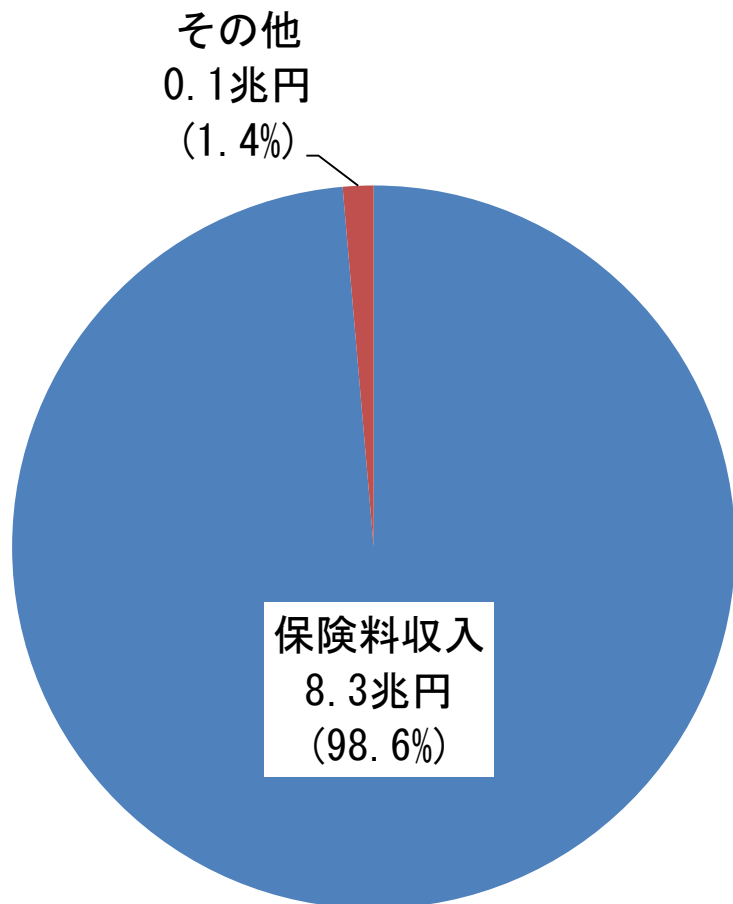

経常支出 8兆859億円

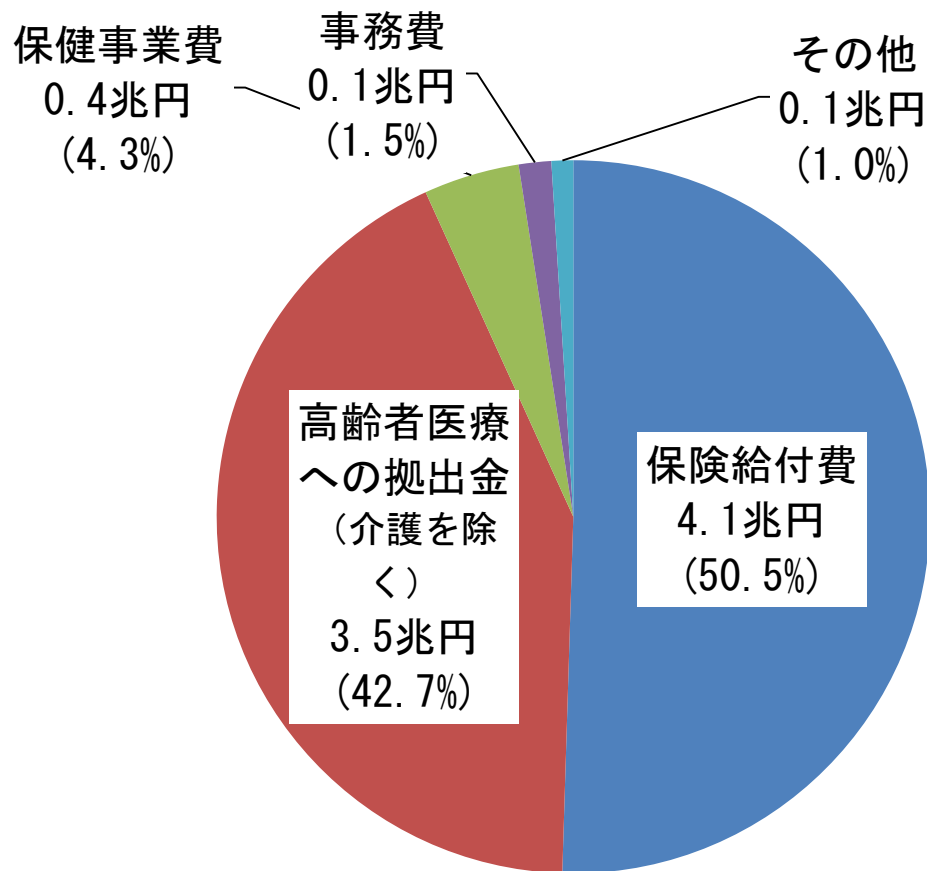

(注) 端数整理のため、計数が整合しない場合がある。

健康保険組合の財政状況

30年度決算見込（令和元年9月9日健保連発表）

- ・ 単年度黒字：平成29年度に引き続き、5年連続で3,048 億円の経常黒字
- ・ 保険料率の引上げ：健保組合全体の約 1.2 割（169組合）
→平均保険料率（9.167%→9.21%） 対前年度伸び率0.47%
- ・ 保険料収入に占める拠出金等の割合：41.75%

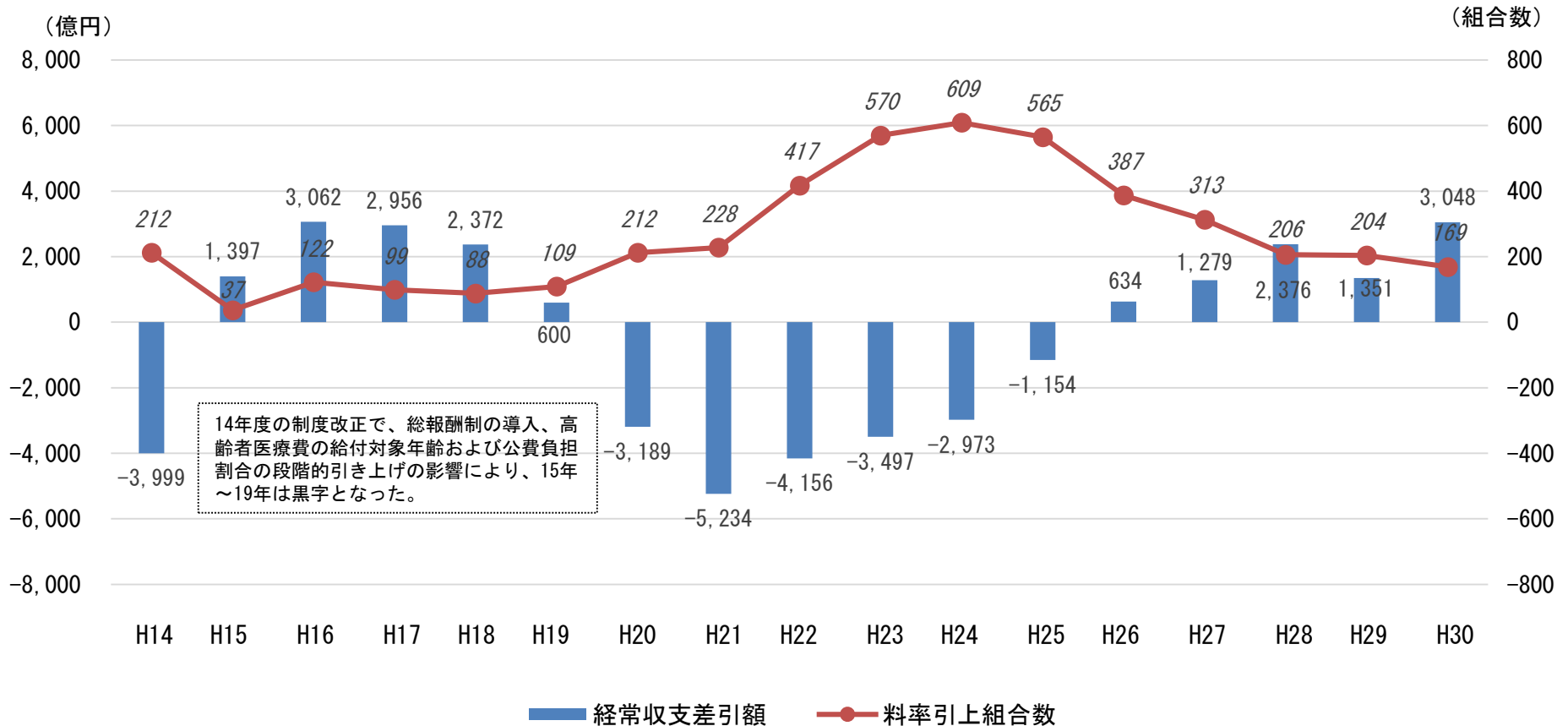

(※1) 平成14～29年度までは決算、30年度は決算見込の数値である。

(※2) 保険料引き上げ組合数は、14～29年度までは前年度決算との比較、30年度は29年度決算との比較である。

健康保険組合の保険料負担について

健康保険組合の保険料率は、保険者間において差があり、平成31年度の健康保険組合の保険料率については、最低4.2 %、最高12%となっている。

また、協会けんぽの平均保険料率(10.0%)以上の健康保険組合は302組合ある。

全組合の平均：9.218%
(31年度予算早期集計：1,367/1,388組合)

協会けんぽの平均保険料率
10.0%(H31年度)

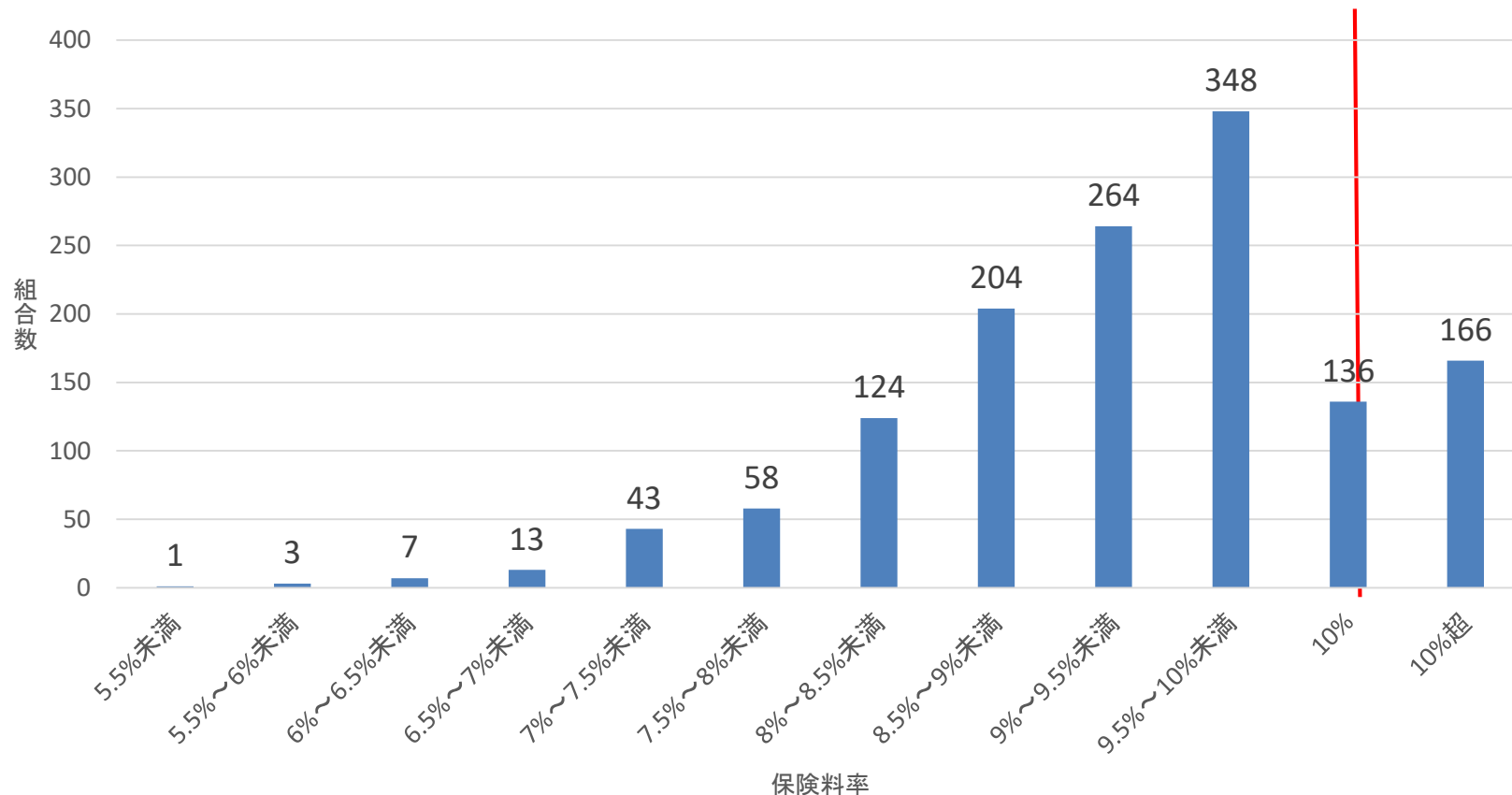

(注1) 保険料率には調整保険料率を含む

(注2) 被保険者の負担割合(単純平均)は45.53 %

健康保険組合の保険料率の推移

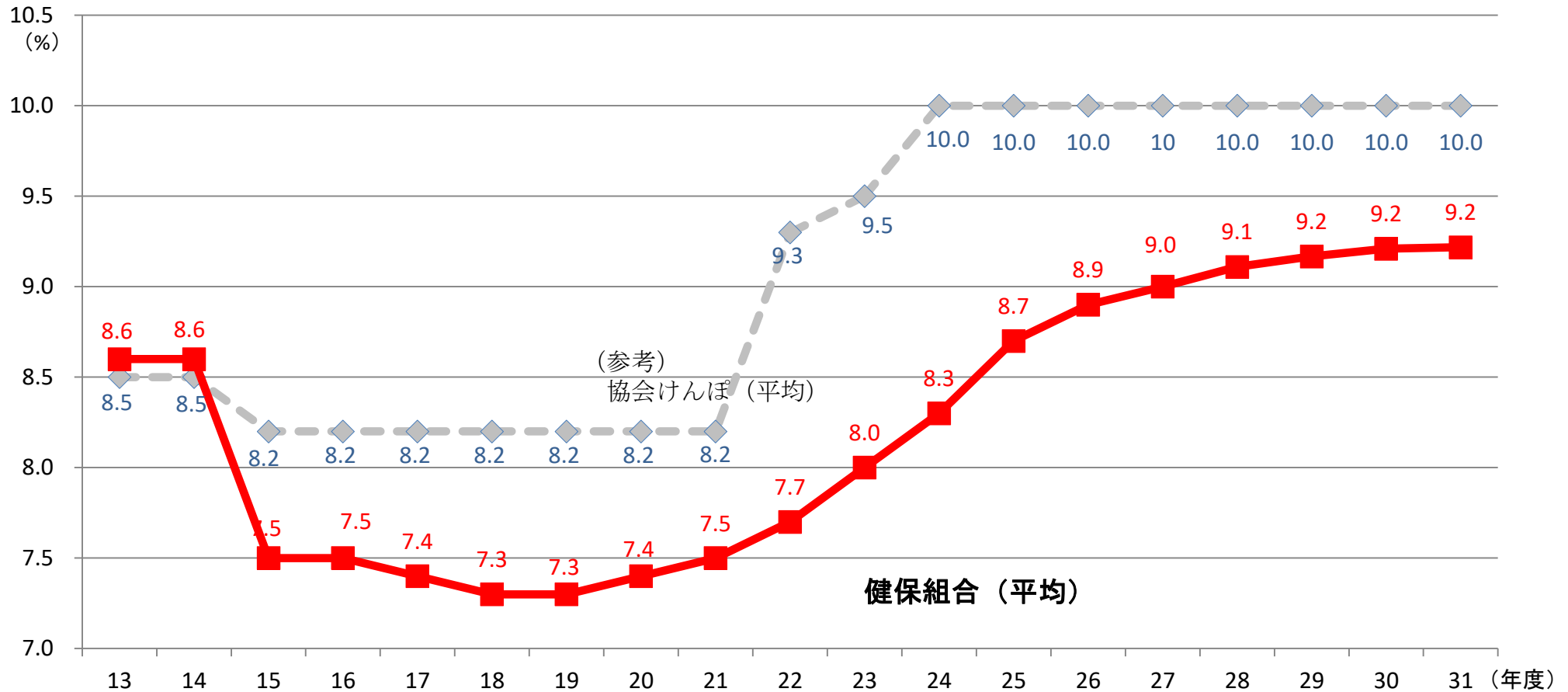

- (※ 1) 平成15年度に保険料率が下がっているのは、総報酬制（賞与にも月収と同じ保険料率を賦課）の導入によるもの。
- (※ 2) 健康保険組合の保険料率（調整保険料率含む）は、12年度～29年度は決算、30年度は決算見込、31年度は予算早期集計による。

高齢者医療への拠出負担の推移（健保組合）

○ 健保組合の義務的経費に占める高齢者医療への拠出負担割合は、46.9%（令和元年度予算ベース）となっている。

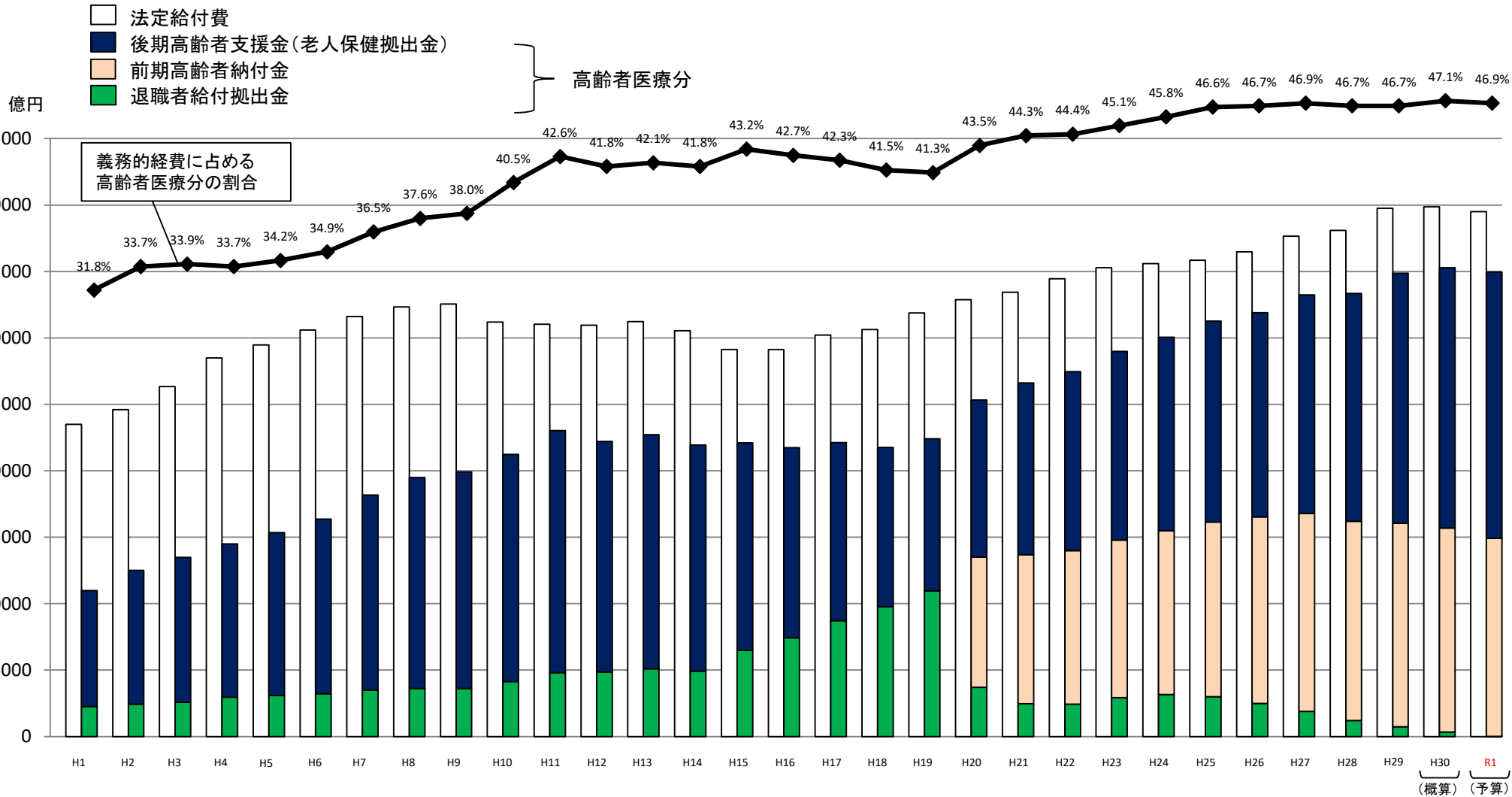

※義務的経費は、法定給付費、前期高齢者納付金（平成19年度以前は退職者給付拠出金）及び後期高齢者支援金（平成19年度以前は老人保健拠出金）の合計額。

平成20年度以降については、経過措置として存続している退職者給付拠出金及び老人保健拠出金の額も含めている。

※法定給付費は、平成29年度までは実績額を、平成30年度は概算額を、令和元年度は予算額を用いている。

※後期高齢者支援金等は、平成29年度までは医療給付費等実績に基づいた確定賦課額。平成30年度は概算賦課額を、令和元年度は予算額を用いている。

※後期高齢者支援金について、平成20年度及び平成21年度は加入者割、平成22年度～26年度は3分の1総報酬割、平成27年度は2分の1総報酬割、平成28年度は3分の2総報酬割、平成29年度以降は全面総報酬割としている。

被用者保険者への支援について

	特別負担調整 (高齢者医療特別負担調整交付金)	高齢者医療運営円滑化等補助金		
		(既存分)	(新規分)	
予算額 (令和元年度)	100億円	120.4億円	600億円(※1)	
開始年度 ・概要	<p><平成29年度から> <u>拠出金負担が、義務的支出(※2)に比べ過大な保険者の負担を全保険者で按分する仕組みを拡大し、拡大部分に国費を一部充当して負担軽減を行う。</u></p> <p>[拠出金負担(前期高齢者納付金及び後期高齢者支援金)の軽減措置]</p>	<p><平成2年度から> 被用者保険の拠出金負担増の緩和を図ることを目的として、総報酬に占める前期高齢者納付金の割合(所要保険料率)が<u>重い保険者に対して負担軽減を行う。※3</u></p> <p>[前期高齢者納付金負担の軽減措置]</p>	<p><平成27年度から> <u>団塊世代が前期高齢者に到達することにより、前期高齢者納付金が増加することが見込まれることから、納付金負担が過大となる保険者の負担を軽減するため、前期高齢者納付金負担の伸びに着目した負担軽減を行う。</u></p>	
対象組合数 (令和元年度)	116組合(健115、共1)	1,065組合(健1,008、共57)※4		
助成額	100億円	120.4億円(241組合)	575.6億円(894組合)	22.5億円(182組合)
助成要件 (令和元年度)	<ul style="list-style-type: none"> ・義務的支出に占める拠出金負担の割合が53.614%以上の保険者については、その過大な負担分を全保険者で按分し、 ・それに加えて、財政力が平均以下の保険者に限り、50.04395%以上53.614%未満である部分の2分の1を国庫補助し、残りの2分の1部分を全保険者で按分する。 <p>⇒ 結果として、該当する保険者は、拠出金負担の割合が50.04395%を超えないこととなる。</p>	<p>(既存分)</p> <ul style="list-style-type: none"> ・所要保険料率が健保組合平均(1.67%)の1.1倍以上、かつ、 ・被保険者一人当たり総報酬額が健保組合平均(577万円)未満の保険者を対象とする。 <ul style="list-style-type: none"> ・1.3倍～ 60%助成 ・1.2倍～1.3倍 30%助成 ・1.1倍～1.2倍 15%助成(※5) 	<p>(新規分:平成27年度～)</p> <ul style="list-style-type: none"> ・加入者一人当たりの前期高齢者納付金について、団塊世代の前期高齢者への移行前の平成23年度から令和元年度への伸び率が大きい保険者に対し、伸び率に応じて助成する。 <ul style="list-style-type: none"> ・2.5倍～ 85%助成 ・2.0倍～2.5倍 65%助成 ・1.5倍～2.0倍 45%助成 ・1.35倍～1.5倍 25%助成 ・1.2倍～1.35倍 13%助成 	<p>(急増分:令和元年度～)</p> <ul style="list-style-type: none"> ・加入者一人当たりの前期高齢者納付金について、平成30年度から令和元年度(単年度)又は平成29年度及び30年度の平均値(2年平均)から令和元年度への伸び率に応じて助成する。 <ul style="list-style-type: none"> ・2.0倍～ 80%助成 ・1.5倍～2.0倍 60%助成 ・1.1倍～1.5倍 40%助成

(※1) 旧臨給(指定組合の保険給付等に要する費用に対して行う助成事業)7.9億円を含む。

(※2) 法定給付費等+後期高齢者支援金+前期高齢者納付金

(※3) 平成29年度から被用者保険者の後期高齢者支援金の全面総報酬割が導入されたことから、所要保険料率の算出については前期高齢者納付金のみを対象としている。

(※4) 既存分・新規分(伸び率)・急増分それぞれで対象となっている保険者がいるため、重複を考慮すると1,065組合となる。

(※5) 15%助成は、全体の予算規模を勘案の上、実質11.4%助成となる。

○事業概要

- ・過去の解散組合の分析から、現在のままでは解散を選択する蓋然性の高い健保組合を対象とし、保険者機能強化の観点から、**3か年の「事業実施計画」を策定**させ、財政検証事業、医療費適正化対策事業及び保健事業の実施に係る経費を助成。
- ・併せて、保険料収入による健全経営を確立するため、**3か年の収支均衡計画を策定**させる。
- ・計画期間中に次のいずれかの条件の達成を求めていく。
 - ①保険料率の一定以上の引き上げ
 - ②保有資産割合の一定以上の増加
 - ③経常黒字の達成

○対象組合

- ・平成29年度決算において次の全ての基準に該当する健保組合。
 - ①保険料率が9.5%以上
 - ②財源率が9.0%超
 - ③保有資産が200%未満
 - ④経常赤字が過去3か年度連続している組合

○算定方法

- ・保険者機能強化事業については、前年度における財政検証事業、医療費適正化対策事業及び保健事業費の増加分を補助対象経費とする。（ただし、前年度の対象経費を上限とする）
- ・補助対象経費に対しては、次の基準で補助割合を設定する。
 - a) 対象組合の1人あたり保健事業費が全組合の半分未満の組合には1/2を補助
 - b) 対象組合の1人あたり保健事業費が全組合の半分以上の組合には1/3を補助



1. 国民健康保険
2. 被用者保険
3. 後期高齢者医療制度
4. 予防・健康づくり

高齢者医療制度の財政

- 国保と被用者保険の二本立てで国民皆保険を実現しているが、所得が高く医療費の低い現役世代は被用者保険に多く加入する一方、退職して所得が下がり医療費が高い高齢期になると国保に加入するといった構造的な課題がある。このため、高齢者医療を社会全体で支える観点に立って、75歳以上について現役世代からの支援金と公費で約9割を賄うとともに、65歳～74歳について保険者間の財政調整を行う仕組みを設けている。
- 旧老人保健制度において「若人と高齢者の費用負担関係が不明確」といった批判があったことを踏まえ、75歳以上を対象とする制度を設け、世代間の負担の明確化等を図っている。

後期高齢者医療制度

<対象者数>

75歳以上の高齢者 約1,800万人

<後期高齢者医療費>

17.7兆円(令和元年度予算ベース)

給付費 16.3兆円

患者負担 1.4兆円

<保険料額(平成30年度・令和元年度見込)>

全国平均 約5,860円/月

※ 基礎年金のみを受給されている方は約750円/月

前期高齢者に係る財政調整

<対象者数>

65～74歳の高齢者
約1,680万人

<前期高齢者給付費>

6.9兆円
(令和元年度予算ベース)

【全市町村が加入する広域連合】

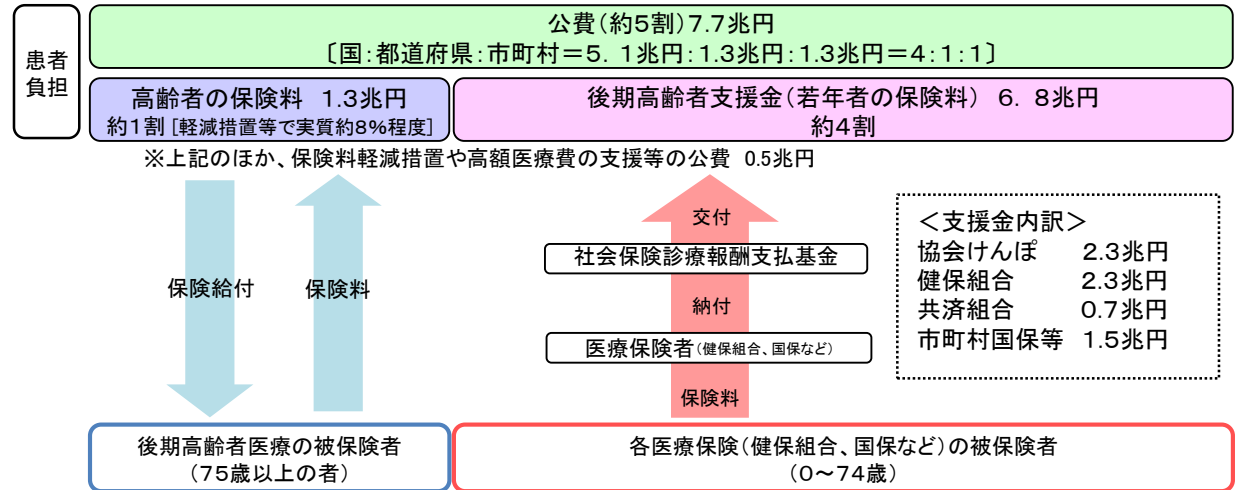

【調整前】

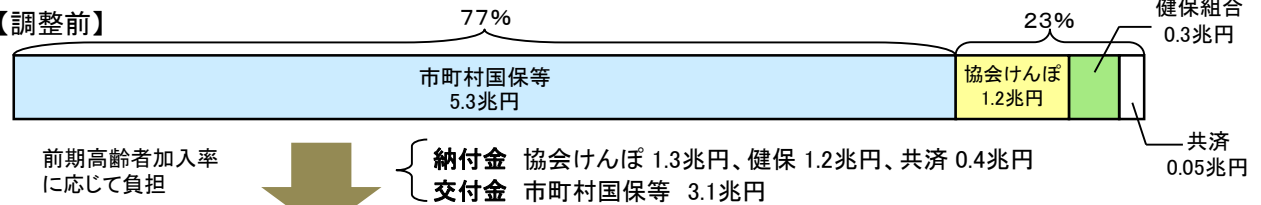

【調整後】

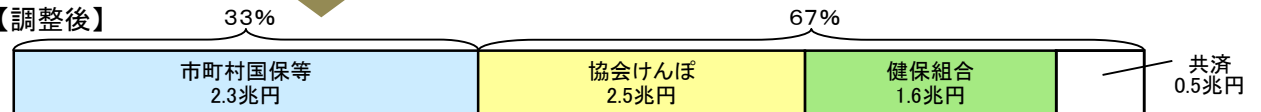

※各医療保険者が負担する後期高齢者支援金は、後期高齢者支援金に係る前期財政調整を含む。

※ 数値は令和元年度予算ベース。

後期高齢者医療制度の被保険者数の推移(所得階層別)

○ 後期高齢者医療制度の被保険者数は、平成29年度は約1,696万人(平成20年度から約29%増)となり、総人口の7人に1人は75歳以上。



出典：後期高齢者医療事業状況報告（平成29年度）

後期高齢者数の推移

○ 団塊の世代は平成34年度以降順次後期高齢者に移行し、37年度には全員後期高齢者になる。

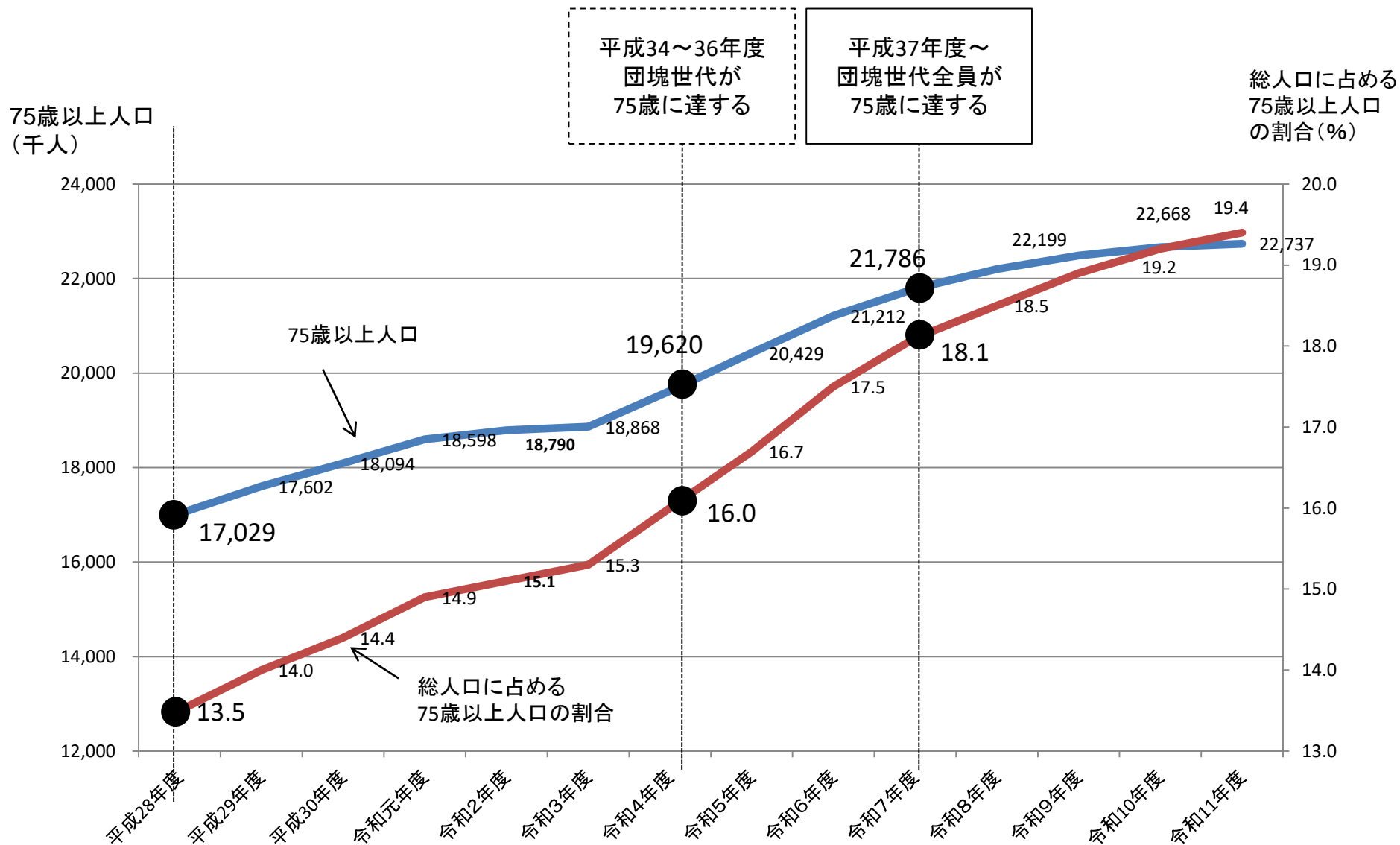

(出典) 日本の将来推計人口(平成29年4月10日公表)(国立社会保障・人口問題研究所)

前期高齢者数の推移

○ 団塊の世代は平成27年度以降全員が前期高齢者となり、その期間は10年続く。

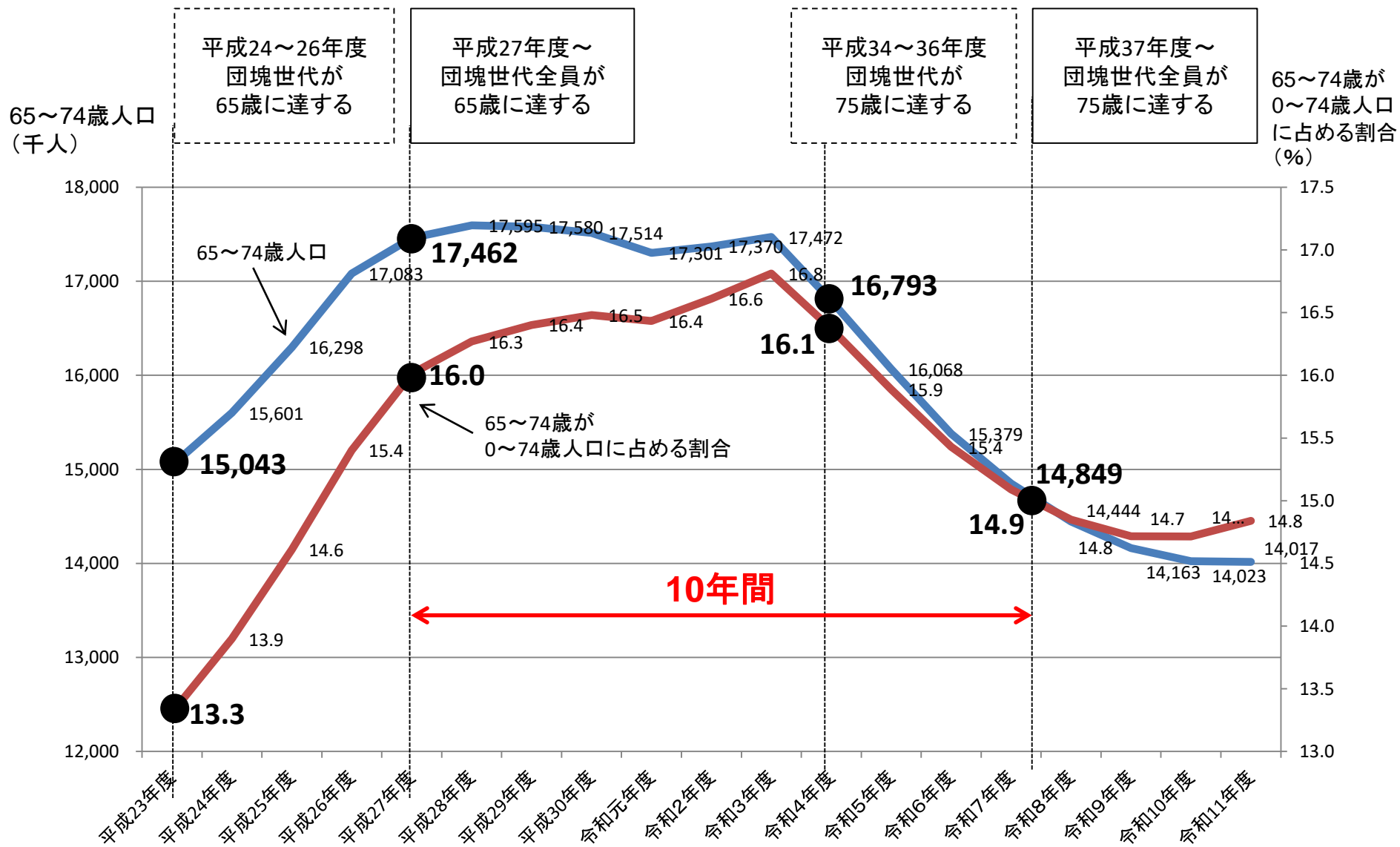

(出典1) 日本の将来推計人口(平成29年4月10日公表)(国立社会保障・人口問題研究所)
 (出典2) 各年10月1日現在人口(総務省統計局)

後期高齢者医療制度の財政の概要

(令和元年度予算ベース)

医療給付費等総額：16.3兆円

都道府県単位の広域連合

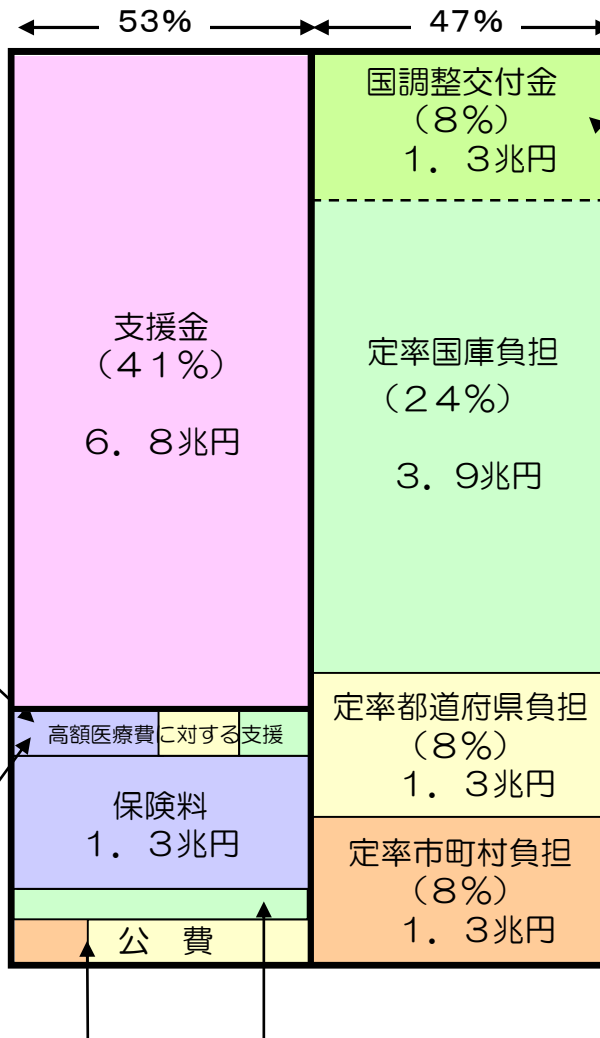

財政安定化基金

○保険料未納リスク、給付増リスク及び保険料上昇抑制に対応するため、国・都道府県・広域連合（保険料）が1/3ずつ拠出して、都道府県に基金を設置し、貸付等を行う。

0.1兆円程度（基金残高）

高額医療費に対する支援

○高額な医療費による財政影響を緩和するため、1件80万円を超えるレセプトに係る医療費の一定部分について、国・都道府県が1/4ずつ負担する。

0.3兆円

特別高額医療費共同事業

○著しく高額な医療費による財政影響を緩和するため、広域連合からの拠出により、1件400万円を超えるレセプトに係る医療費の200万円超分について、財政調整を行う。

54億円（うち国10億円）

調整交付金（国）

○普通調整交付金（調整交付金の9/10）
…広域連合間の所得格差による財政力不均衡を調整するために交付する。
○特別調整交付金（調整交付金の1/10）
…災害その他特別の事情を考慮して交付する。

・保険基盤安定制度（低所得者等の保険料軽減）
・保険料軽減特例

○保険基盤安定制度
・低所得者等の保険料軽減
…均等割7割・5割・2割軽減、被扶養者の5割軽減（資格取得後2年間分）
＜市町村1/4、都道府県3/4＞
0.3兆円程度

○保険料軽減特例（国）
・低所得者の更なる保険料軽減
…均等割9割・8.5割軽減

419億円

※ 現役並み所得を有する高齢者の医療給付費には公費負担がなく、その分は現役世代の支援金による負担となっていることから、公費負担割合は47%となっている。

後期高齢者医療広域連合への公費支出(特別会計)の推移

○ 後期高齢者医療広域連合への公費支出(特別会計)は、制度創設(平成20年度)以降、増加しており、国庫支出金については、平成29年度は約4.8兆円(平成20年度比約53%増)。

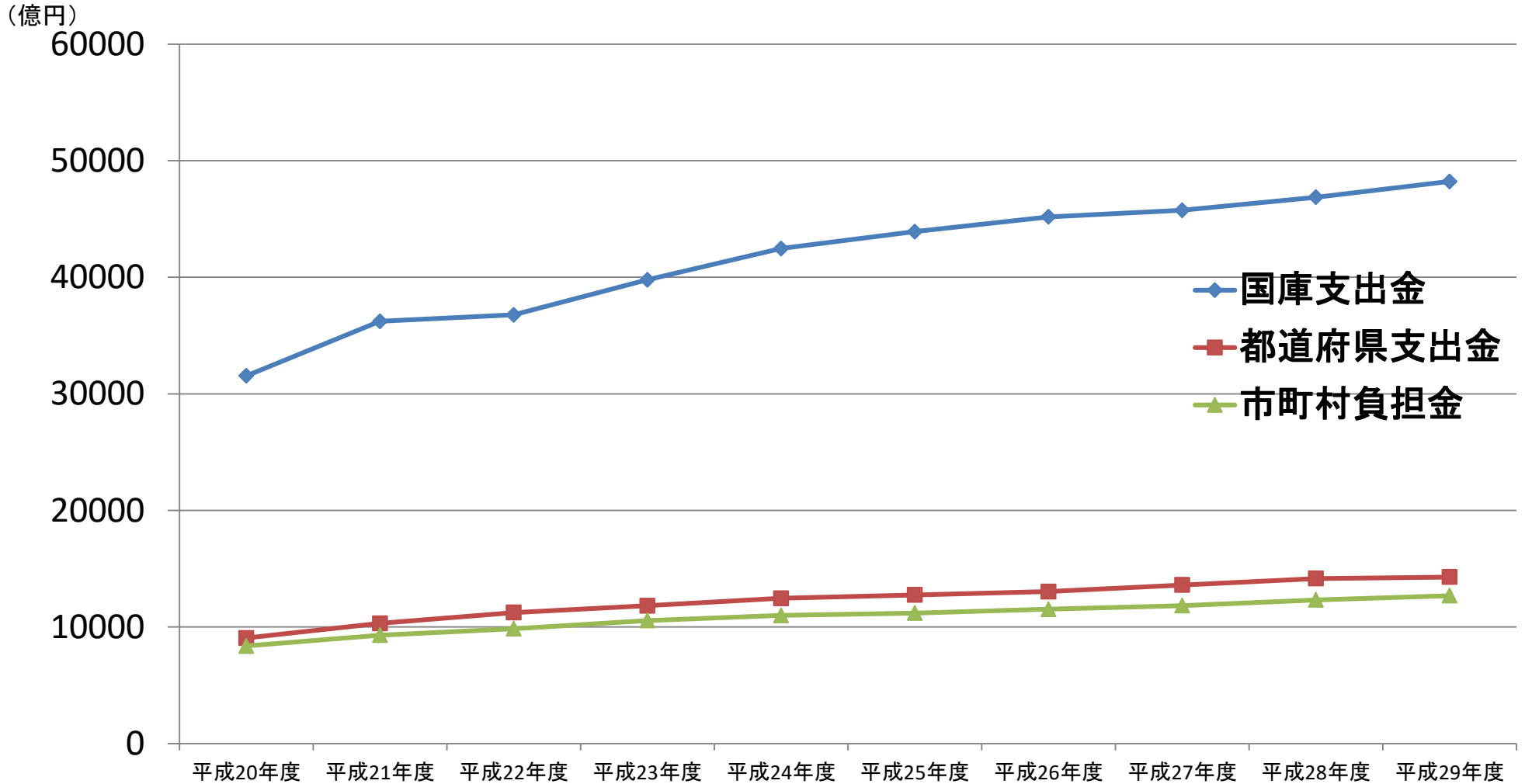

後期高齢者支援金の推移

(兆円)



※ 平成28年度以前は確定賦課ベース(出典:医療保険に関する基礎資料～平成28年度の医療費等の状況～(平成31年1月))。平成29、30年度は概算賦課ベース、令和元年度は予算ベースである。

※ 協会けんぽは日雇を含む。

後期高齢者医療制度の保険料の推移

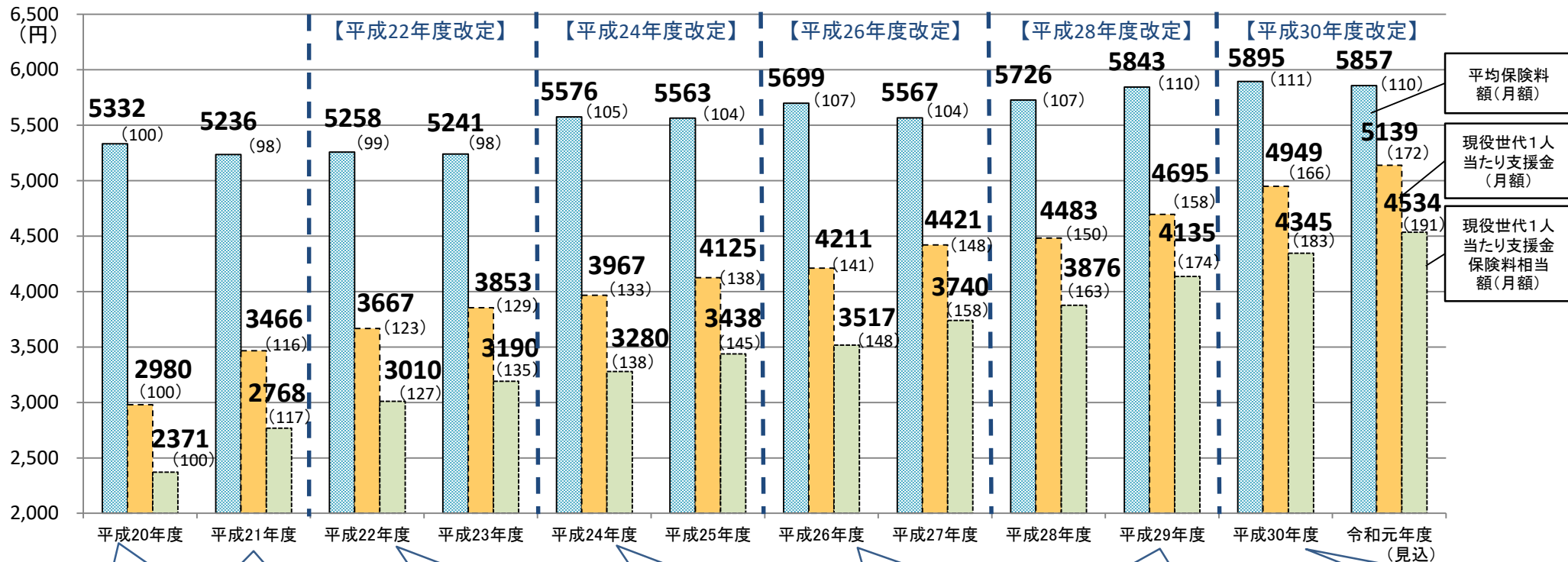

・低所得者に対する均等割8.5割、所得割5割軽減
 ・元被扶養者に対する均等割9割軽減

・低所得者に対する均等割9割軽減

・財政安定化基金から保険料上昇抑制のための交付特例(法改正)

・賦課限度額 年50万円→55万円

・低所得者に対する均等割2割、5割対象拡大
 ・賦課限度額 年55万円→57万円

・所得割5割軽減→2割軽減
 ・元被扶養者に対する均等割9割軽減→7割軽減

・所得割2割軽減→軽減なし
 ・元被扶養者に対する均等割7割軽減→5割軽減
 ・賦課限度額 年57万円→62万円

	平成20年度	平成21年度	平成22年度	平成23年度	平成24年度	平成25年度	平成26年度	平成27年度	平成28年度	平成29年度	平成30年度・令和元年度
1人当たり医療給付費	71.5万円 (100)	80.5万円 (113)	82.9万円 (116)	84.3万円 (118)	84.6万円 (118)	85.5万円 (120)	85.8万円 (120)	87.5万円 (122)	86.1万円 (120)	86.9万円 (122)	—
高齢者負担率	10.00%(100)		10.26%(103)		10.51%(105)		10.73%(107)		10.99%(110)		11.18%(112)

※ 平均保険料額は平成20～30年度は後期高齢者医療制度被保険者実態調査報告に基づく実績額、令和元年度は保険料改定時見込みであり、令和元年度における保険料軽減特例の見直しの影響を考慮しているかは広域連合の判断による。

※ 支援金は、平成20～29年度は確定賦課、平成30年度及び令和元年度は概算賦課ベース。

※ 支援金保険料相当分は、支援金から国保及び協会けんぽへの定率の公費を控除したもの。平成20～29年度は確定賦課、平成30年度及び令和元年度は概算賦課ベース。(国保の低所得者に対する軽減分及び保険者支援制度分は考慮していない。)

※ 支援金、支援金保険料相当分の平成28年度については、平成28年10月以降の適用拡大を含めた金額。

※ 支援金、支援金保険料相当分及び1人当たり医療給付費の伸びについては、満年度化の影響排除のため、平成20年度の金額に12/11を乗じたものを基準に計算。

※ 1人当たり医療給付費は後期高齢者医療事業年報に基づく実績額。

※ ()内の数値は、平成20年度の数値を100とした場合の指数。

後期高齢者医療保険料賦課限度額の見直し

平成30年4月から実施

- 医療給付費の伸び等により保険料負担の増加が見込まれる中、受益と負担の関連、被保険者の納付意識への影響、中間所得層の負担とのバランス等を考慮し、保険料賦課限度額を設定することが必要。
- 平成26年度以降の国保の賦課限度額引き上げ幅(67万円→73万円)も踏まえ、中間所得層の保険料負担の抑制、上位所得者にも応分の負担を求める観点から限度額を見直す。
→ 保険料賦課限度額を5万円引き上げ、57万円を62万円とする。

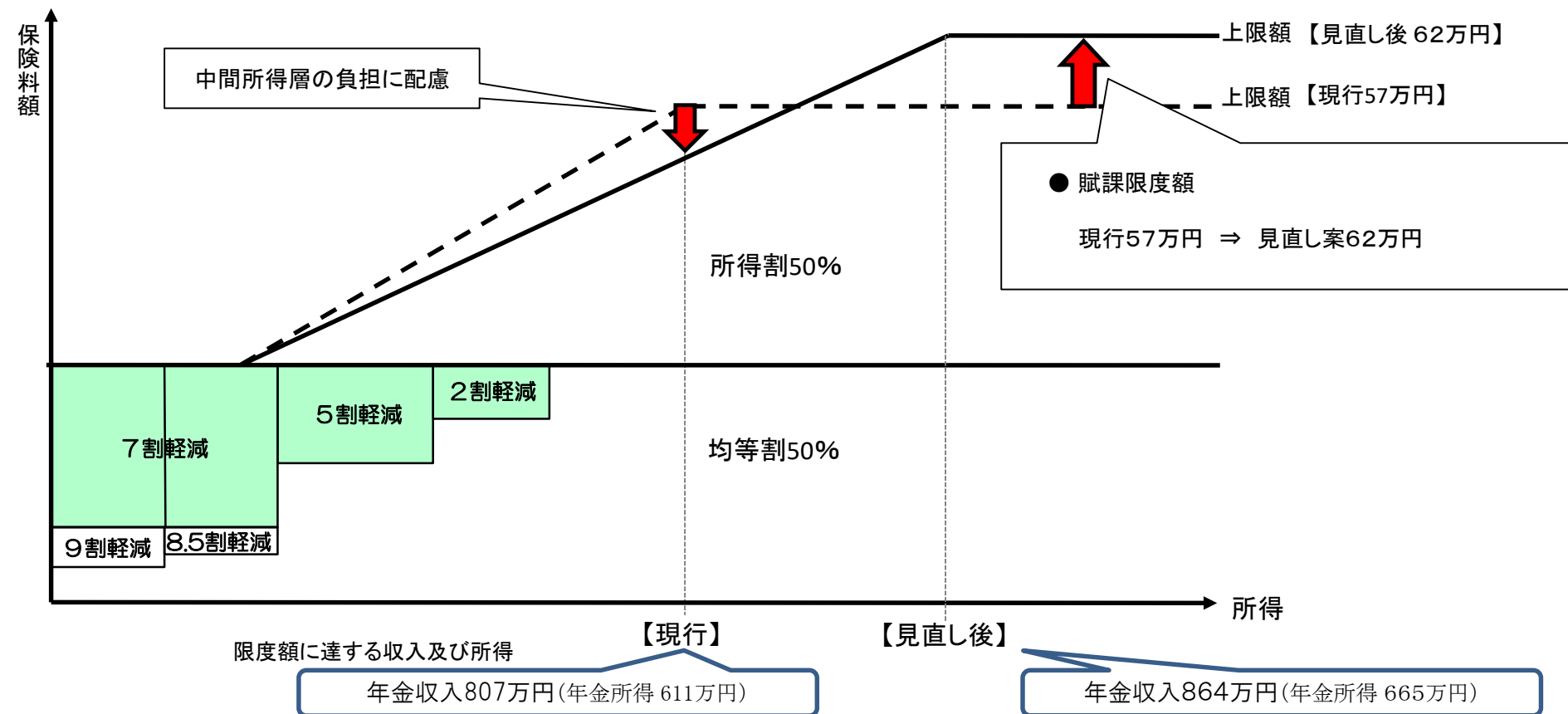

*平成28・29年度の全国平均料率に基づき算定(均等割額45,289円、所得割率9.09%)

前期高齢者に係る財政調整(給付費及び後期高齢者支援金)の仕組み

- 各保険者の①前期高齢者給付費と②前期高齢者に係る後期高齢者支援金について、前期高齢者加入率が全国平均であるとみなして調整。
- 保険者ごとの前期高齢者加入率に応じて負担調整している。

【仕組み】

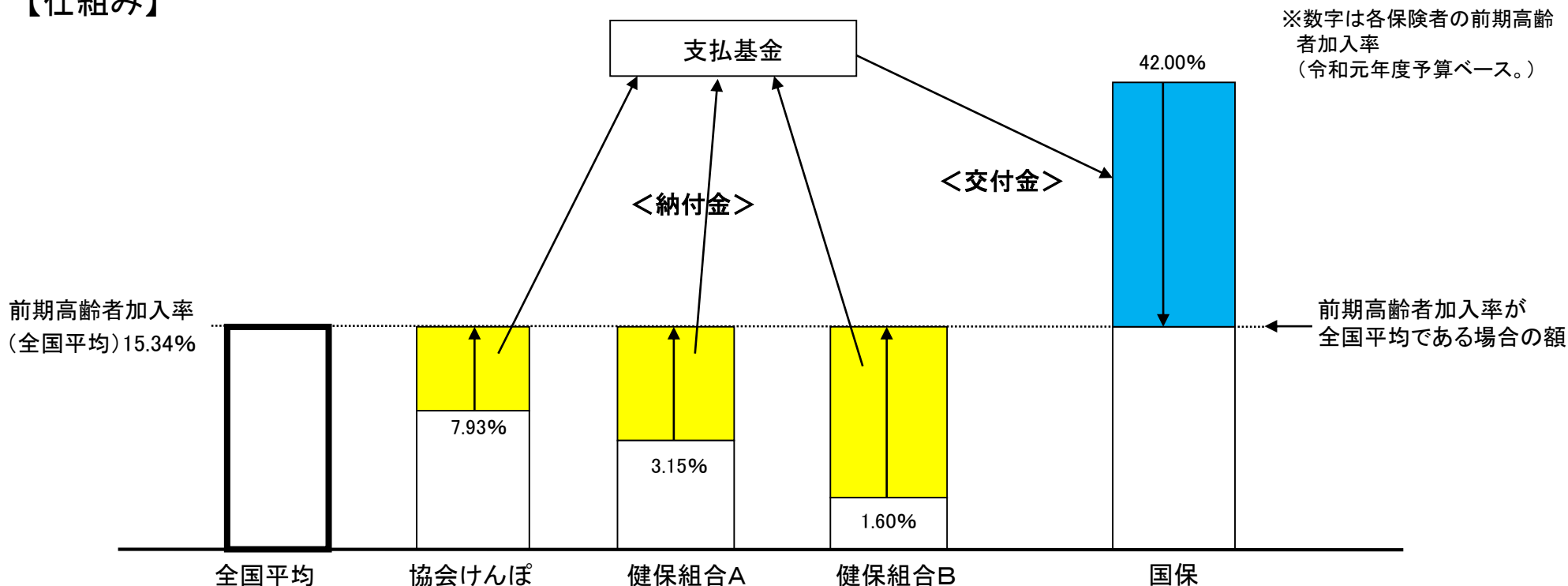

前期高齢者納付金の推移

(兆円)



※ 平成28年度以前は確定賦課ベース(出典:医療保険に関する基礎資料～平成28年度の医療費等の状況～(平成31年1月))。

平成29、30年度は概算賦課ベース、令和元年度は予算ベースである。

※ 協会けんぽは日雇を含む。

1. 国民健康保険
2. 被用者保険
3. 後期高齢者医療制度
4. 予防・健康づくり

健康寿命延伸プランの概要

- **①健康無関心層も含めた予防・健康づくりの推進、②地域・保険者間の格差の解消に向け、「自然に健康になれる環境づくり」や「行動変容を促す仕掛け」など「新たな手法」も活用し、以下3分野を中心に取組を推進。**
→2040年までに健康寿命を男女ともに3年以上延伸し（2016年比）、**75歳以上**とすることを旨とする。
2040年の具体的な目標（男性：75.14歳以上 女性：77.79歳以上）

①健康無関心層も含めた予防・健康づくりの推進

②地域・保険者間の格差の解消

自然に健康になれる環境づくり

健康な食事や運動
ができる環境

居場所づくりや社会参加

行動変容を促す仕掛け

行動経済学の活用

インセンティブ

I

次世代を含めたすべての人の 健やかな生活習慣形成等

- ◆ 栄養サミット2020を契機とした食環境づくり(産学官連携プロジェクト本部の設置、食塩摂取量の減少(8g以下))
- ◆ ナッジ等を活用した自然に健康になれる環境づくり(2022年度までに健康づくりに取り組む企業・団体を7,000に)
- ◆ 子育て世代包括支援センター設置促進(2020年度末までに全国展開)
- ◆ 妊娠前・妊産婦の健康づくり(長期的に増加・横ばい傾向の全出生数中の低出生体重児の割合の減少)
- ◆ PHRの活用促進(検討会を設置し、2020年度早期に本人に提供する情報の範囲や形式について方向性を整理)
- ◆ 女性の健康づくり支援の包括的实施(今年度中に健康支援教育プログラムを策定) 等

II

疾病予防・重症化予防

- ◆ ナッジ等を活用した健診・検診受診勧奨(がんの年齢調整死亡率低下、2023年度までに特定健診実施率70%以上等を目指す)
- ◆ リキッドバイオプシー等のがん検査の研究・開発(がんの早期発見による年齢調整死亡率低下を目指す)
- ◆ 慢性腎臓病診療連携体制の全国展開(2028年度までに年間新規透析患者3.5万人以下)
- ◆ 保険者インセンティブの強化(本年夏を目途に保険者努力支援制度の見直し案のとりまとめ)
- ◆ 医学的管理と運動プログラム等の一体的提供(今年度中に運動施設での標準的プログラム策定)
- ◆ 生活保護受給者への健康管理支援事業(2021年1月までに全自治体において実施)
- ◆ 歯周病等の対策の強化(60歳代における咀嚼良好者の割合を2022年度までに80%以上) 等

III

介護予防・フレイル対策、 認知症予防

- ◆ 「通いの場」の更なる拡充(2020年度末までに介護予防に資する通いの場への参加率を6%に)
- ◆ 高齢者の保健事業と介護予防の一体的な実施(2024年度までに全市区町村で展開)
- ◆ 介護報酬上のインセンティブ措置の強化(2020年度中に介護給付費分科会で結論を得る)
- ◆ 健康支援型配食サービスの推進等(2022年度までに25%の市区町村で展開等)
- ◆ 「共生」・「予防」を柱とした認知症施策(本年6月目途に認知症施策の新たな方向性をとりまとめ予定)
- ◆ 認知症対策のための官民連携実証事業(認知機能低下抑制のための技術等の評価指標の確立) 等

医療費適正化計画について

根拠法：高齢者の医療の確保に関する法律（昭和57年法律第80号）

計画期間：第1期／平成20～24年度、第2期／平成25～29年度、第3期／平成30～35年度（2023年度）

実施主体：都道府県

※ 国が策定する「医療費適正化基本方針」で示す取組目標・医療費の推計方法に即して、都道府県が「医療費適正化計画」を作成。国は都道府県の計画を積み上げて「全国医療費適正化計画」を作成。

趣旨：制度の持続可能な運営を確保するため、都道府県が、計画に定めた目標の達成に向けて、保険者・医療関係者等の協力を得ながら、住民の健康保持や医療の効率的な提供の推進に向けた取組を進めるもの。

※ 医療費の増加は、高齢化や技術の高度化、一時的な感染症の蔓延など様々な要素があることから、都道府県の現場で医療費適正化の枠組みを機能させるためには、目標の設定と取組による効果の因果関係について、科学的なエビデンスを含めた合理的な説明が可能なものであって、住民や保険者・医療関係者等の協力を得て、目標の実現に向けた取組の実施と評価が可能なものを位置づける枠組み。

第1期（平成20～24年度）、第2期（平成25～29年度）

- 平成18年の医療保険制度改革で医療費適正化計画の枠組みを創設（平成18年6月 健康保険法等改正法 公布）。

【計画の考え方】

- 入院医療費：平均在院日数の縮減
- 外来医療費：特定健診・保健指導の推進

第3期（平成30～35年度（2023年度））～

- 平成26年の医療法改正で将来の医療需要に着目して医療機能の分化・連携を図る「地域医療構想」の枠組みを創設。
- これを受けて平成27年に高齢者医療確保法を改正。入院医療費について地域医療構想の成果を医療費適正化計画に反映する枠組みへと見直し。

【計画の考え方】

- 入院医療費：各都道府県の医療計画（地域医療構想）に基づく病床機能の分化・連携の推進の成果を反映
- 外来医療費：特定健診・保健指導の推進のほか、糖尿病の重症化予防、後発医薬品の使用促進、医薬品の適正使用など

◎高齢者の医療の確保に関する法律 第9条

※平成27年改正後の条文（平成26年の法改正で医療法に地域医療構想が規定されたことを受けた改正。第3期の医療費適正化計画から適用）

- 都道府県医療費適正化計画においては、当該都道府県の医療計画に基づく事業の実施による病床の機能の分化及び連携の推進の成果並びに住民の健康の保持の推進及び医療の効率的な提供の推進により達成が見込まれる医療費適正化の効果を踏まえて、厚生労働省令で定めるところにより算定した計画の期間における医療に要する費用の見込み（略）に関する事項を定めるものとする。
- 都道府県医療費適正化計画においては、前項に規定する事項のほか、おおむね都道府県における次に掲げる事項について定めるものとする。
 - 住民の健康の保持の推進に関し、当該都道府県において達成すべき目標に関する事項
 - 医療の効率的な提供の推進に関し、当該都道府県において達成すべき目標に関する事項
 - 前二号の目標を達成するために都道府県が取り組むべき施策に関する事項（四～六項 略）

特定健康診査・特定保健指導について

○ 特定健診・保健指導は、保険者が健診結果により、内臓脂肪の蓄積に起因する糖尿病等のリスクに応じて対象者を選定し、対象者自らが健康状態を自覚し、生活習慣改善の必要性を理解した上で実践につなげるよう、専門職が個別に介入するものである（法定義務）。

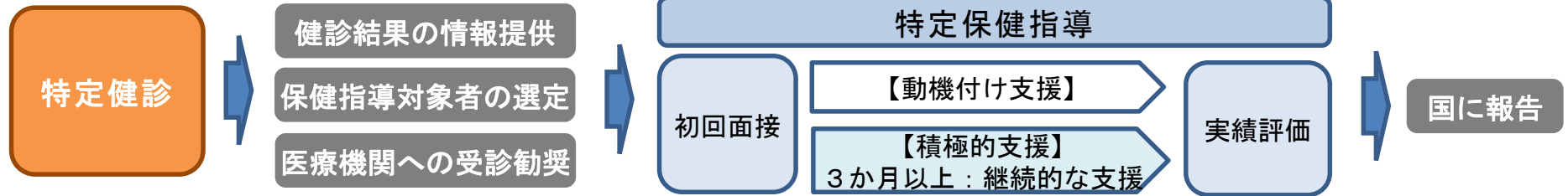

<特定保健指導の選定基準> (※) 服薬中の者は、特定保健指導の対象としない。

腹囲	追加リスク		④喫煙歴	対象	
	①血糖	②脂質 ③血圧		40-64歳	65-74歳
≥85cm(男性) ≥90cm(女性)	2つ以上該当		あり なし	積極的支援	動機付け支援
	1つ該当				
上記以外で BMI ≥25	3つ該当		あり なし	積極的支援	動機付け支援
	2つ該当				
	1つ該当				

<特定健診の検査項目>

- ・質問票（服薬歴、喫煙歴 等）
→ 「かんで食えるときの状態」を追加（2018年度～）
- ・身体計測（身長、体重、BMI、腹囲）、血圧測定
- ・血液検査（脂質検査、血糖検査、肝機能検査）
- ・尿検査（尿糖、尿蛋白）
- ・詳細健診（医師が必要と認める場合に実施）
心電図検査、眼底検査、貧血検査
→ 「血清クレアチニン検査」を追加（2018年度～）

<特定健診・保健指導の実施率>（目標：特定健診70%以上 保健指導45%以上）

特定健診 受診者数 2019万人（2008年度）→ 2858万人（2017年度） 昨年度比で100万人増
 実施率 38.9%（2008年度）→ 53.1%（2017年度）

特定保健指導 終了者数 30.8万人（2008年度）→ 95.9万人（2017年度）
 実施率 7.7%（2008年度）→ 19.5%（2017年度）

保険者機能の責任を明確にする観点から、厚生労働省において、全保険者の特定健診・保健指導の実施率を公表する。
 （2017年度実績～）



【特定保健指導の運用の弾力化】（2018（H30）年度～：第3期計画期間）

- 行動計画の実績評価の時期を、「6か月以降」から、保険者の判断で「3か月以降」とすることができる。
- 保険者が特定保健指導全体の総括・管理を行う場合、初回面接と実績評価の「同一機関要件」を廃止する。
- 初回面接の分割実施を可能とし、特定健診受診当日に、対象者と見込まれる者に初回面接できるようにする（受診者の利便性の向上）。
- 積極的支援に2年連続で該当した場合、2年目の状態（腹囲、体重等）が1年目より改善していれば、2年目は動機付け支援相当でも可とする。
- 積極的支援対象者に対する柔軟な運用による特定保健指導のモデル実施の導入：保健指導の実施量（180ℓ・イット）による評価に代えて、3か月以上の保健指導による腹囲・体重の改善状況（2cm以上、2kg以上）による評価を可能とする。
- 情報通信技術を活用した初回面接（遠隔面接）の推進：国への実施計画の事前届出を廃止し、より導入しやすくする（2017年度～） 等

後期高齢者支援金の加算・減算制度

- 平成18年の医療保険制度改正において、各保険者の特定健診の実施率等により、当該保険者の後期高齢者支援金の額について一定程度加算又は減算を行う後期高齢者支援金の加算・減算制度を創設。
- 2018年度以降、特定健診・保健指導の実施状況だけでなく、がん検診や事業主との連携などの取組を評価し、特定健診・保健指導や予防・健康づくり等に取り組む保険者に対するインセンティブをより重視する仕組みに見直し。

＜後期高齢者支援金の仕組み＞

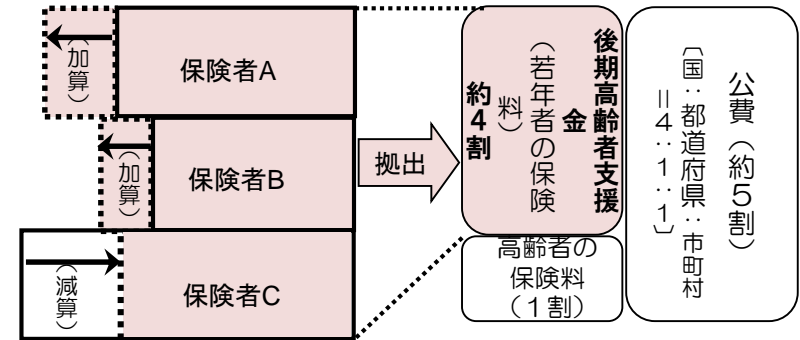

【2018年度以降】 ※加減算は、健保組合・共済組合が対象（市町村国保は保険者努力支援制度で対応）

1. 支援金の加算(ペナルティ)

- ・ 特定健診・保健指導の実施率が一定割合に満たない場合の加算率を段階的に引上げ(2018年度最大2% → 2019年度最大4% → 2020年度最大10%)

2. 支援金の減算(インセンティブ) ※減算の規模＝加算の規模

- ・ 特定健診・保健指導の実施率に加え、特定保健指導の対象者割合の減少幅(＝成果指標)、がん検診・歯科健診、事業主との連携等の複数の指標で総合評価

※減算率＝最大10%～1% 3区分で設定

(項目)

- ・ 特定健診・保健指導の実施率、前年度からの上昇幅(＝成果指標)
- ・ 特定保健指導の対象者割合の減少幅(＝成果指標)
- ・ 後発品の使用割合、前年度からの上昇幅(＝成果指標)
- ・ 糖尿病等の重症化予防、がん検診、歯科健診・保健指導等
- ・ 健診の結果の分かりやすい情報提供、対象者への受診勧奨
- ・ 事業主との連携(受動喫煙防止、就業時間中の配慮等)
- ・ 予防・健康づくりの個人へのインセンティブの取組 等

減算(インセンティブ)

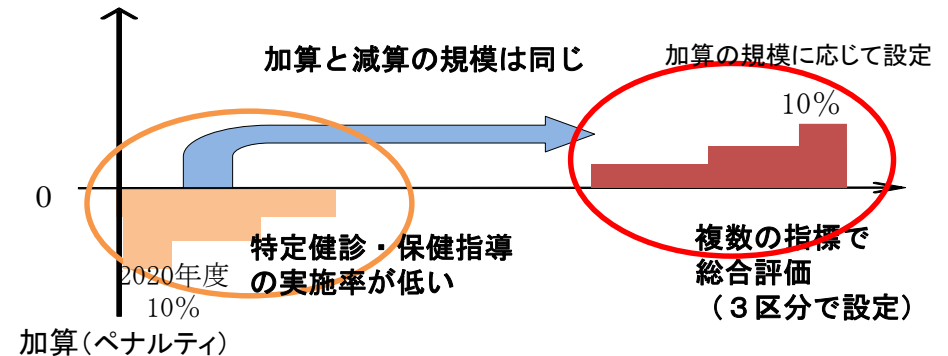

➡ 2021年度以降の加算率・減算率は、第三期の中間時点（2020年度）で対象範囲等も含めて更に検討。

制度趣旨

医療保険制度改革骨子や日本再興戦略改定2015等を踏まえ、新たに協会けんぽ全支部の後期高齢者支援金に係る保険料率の中に、インセンティブ制度の財源となる保険料率（0.01%）を設定するとともに、支部ごとの加入者及び事業主の行動等を評価し、その結果が上位過半数となる支部については、報奨金によるインセンティブを付与。

①評価指標・②評価指標ごとの重み付け

- 特定健診・特定保健指導の実施率、要治療者の医療機関受診割合、後発医薬品の使用割合などの評価指標に基づき、支部ごとの実績を評価する。
- 評価方法は偏差値方式とし、平均偏差値である50を素点50とした上で、指標ごとの素点を合計したものを支部の総得点とし全支部をランキング付けする。

③ 支部ごとのインセンティブの効かせ方について

- 保険料率の算定方法を見直し、インセンティブ分保険料率として、新たに全支部の後期高齢者支援金に係る保険料率（平成29年度は全支部一律で2.10%）の中に、0.01%（※）を盛り込む。
 （※）協会けんぽ各支部の実績は一定の範囲内に収斂している中で、新たな財源捻出の必要性から負担を求めるものであるため、保険料率への影響を生じさせる範囲内で、加入者・事業主への納得感に十分配慮する観点から設定。
- 制度導入に伴う激変緩和措置として、この新たな負担分については、3年間で段階的に導入する。
 平成30年度（平成32年度保険料率）：0.004% ⇒ 平成31年度（平成33年度保険料率）：0.007% ⇒ 平成32年度（平成34年度保険料率）：0.01%
- その上で、評価指標に基づき全支部をランキング付けし、ランキングで上位過半数に該当した支部については、支部ごとの得点数に応じた報奨金によって段階的な保険料率の引下げを行う。

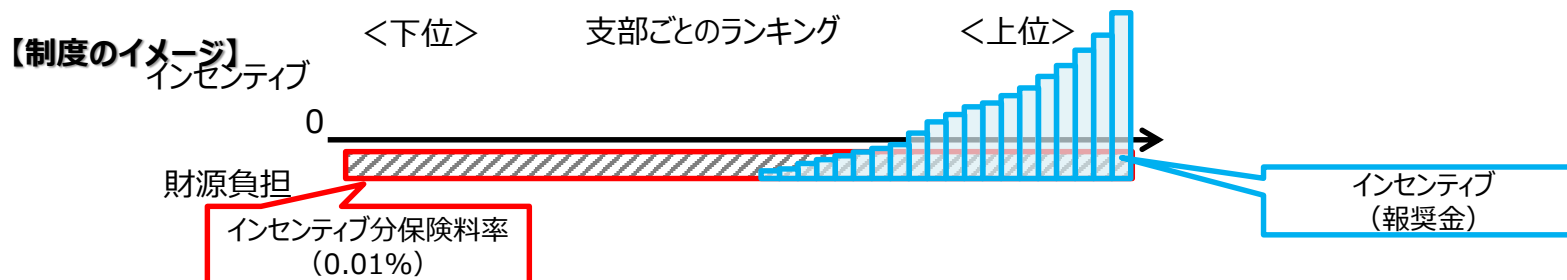

国保の保険者努力支援制度の実施について

保険者努力支援制度

実施時期：30年度以降

対象：市町村及び都道府県

規模：約800億円（国保改革による公費拡充の財源を活用） ※別途、特調より約200億円を追加

評価指標：前倒しの実施状況を踏まえ、29年夏に30年度分の評価指標等を市町村及び都道府県へ提示し、29年秋に評価を実施。31年度分以降の評価指標については、今後の実施状況を踏まえ検討

保険者努力支援制度【前倒し分】

実施時期：28年度及び29年度

対象：市町村

規模：特別調整交付金の一部を活用して実施（平成28年度：150億円、平成29年度：250億円）

評価指標：保険者共通の指標に加え、収納率等国保固有の問題にも対応

経済財政運営と改革の基本方針2015(抄)[平成27年6月30日閣議決定]

(インセンティブ改革)

全ての国民が自らががんを含む生活習慣病を中心とした疾病の予防、合併症予防を含む重症化予防、介護予防、後発医薬品の使用や適切な受療行動をとること等を目指し、特定健診やがん検診の受診率向上に取り組みつつ、個人や保険者の取組を促すインセンティブのある仕組みを構築することが重要である。

このため、保険者については、国民健康保険において、保険者努力支援制度の趣旨を現行補助制度に前倒しで反映する。その取組状況を踏まえ、2018年度(平成30年度)までに保険者努力支援制度のメリハリの効いた運用方法の確立(中略)など、保険者における医療費適正化に向けた取組に対する一層のインセンティブ強化について制度設計を行う。

国民健康保険制度における保険者努力支援制度（平成31年度）について（全体像）

市町村分（500億円程度）※内、特調より88億円程度を措置

保険者共通の指標

指標① 特定健診・特定保健指導の実施率、メタボリックシンドローム該当者及び予備群の減少率

- 特定健診受診率・特定保健指導受診率
- メタボリックシンドローム該当者及び予備群の減少率

指標② 特定健診・特定保健指導に加えて他の健診の実施や健診結果等に基づく受診勧奨等の取組の実施状況

- がん検診受診率
- 歯科健診実施状況

指標③ 糖尿病等の重症化予防の取組の実施状況

- 重症化予防の取組の実施状況

指標④ 広く加入者に対して行う予防・健康づくりの取組の実施状況

- 個人へのインセンティブの提供の実施
- 個人への分かりやすい情報提供の実施

指標⑤ 加入者の適正受診・適正服薬を促す取組の実施状況

- 重複・多剤投与者に対する取組

指標⑥ 後発医薬品の使用促進に関する取組の実施状況

- 後発医薬品の促進の取組
- 後発医薬品の使用割合

国保固有の指標

指標① 収納率向上に関する取組の実施状況

- 保険料（税）収納率
- ※過年度分を含む

指標② 医療費の分析等に関する取組の実施状況

- データヘルス計画の実施状況

指標③ 給付の適正化に関する取組の実施状況

- 医療費通知の取組の実施状況

指標④ 地域包括ケアの推進に関する取組の実施状況

- 国保の視点からの地域包括ケア推進の取組

指標⑤ 第三者求償の取組の実施状況

- 第三者求償の取組状況

指標⑥ 適正かつ健全な事業運営の実施状況

- 適切かつ健全な事業運営の実施状況

都道府県分（500億円程度）

指標① 主な市町村指標の都道府県単位評価

- 主な市町村指標の都道府県単位評価
 - ・特定健診・特定保健指導の実施率
 - ・糖尿病等の重症化予防の取組状況
 - ・個人インセンティブの提供
 - ・後発医薬品の使用割合
 - ・保険料収納率
- ※ 都道府県平均等に基づく評価

指標② 医療費適正化のアウトカム評価

- 都道府県の医療費水準に関する評価
- ※国保被保険者に係る年齢調整後一人当たり医療費に着目し、
 - ・その水準が低い場合
 - ・前年度より一定程度改善した場合
- に評価

指標③ 都道府県の取組状況

- 都道府県の取組状況
 - ・医療費適正化等の主体的な取組状況（保険者協議会、データ分析、重症化予防の取組等）
 - ・医療提供体制適正化の推進
 - ・法定外繰入の削減

2020年度の国保の保険者努力支援制度について

○ 人生100年時代を迎え、疾病予防・健康づくりの役割が増加。このため、各般の施策に併せ、保険者における予防・健康インセンティブについても強化。

⇒ 予防・健康づくりについて、配点割合を高めてメリハリを強化するとともに、成果指標を拡大。

○ 法定外繰入等についても、インセンティブ措置により、早期解消を図る。

※ 一部の評価指標におけるマイナス点については、骨太の方針2019（令和元年6月21日閣議決定）等に基づき、設定することとしているが、これは、過去の取組状況に対し後年度になってペナルティを科し、あるいは罰則を付すものではなく、国保改革に伴って拡充された公費（自治体の取組等に対する支援）の配分について、一部メリハリを強化するものである。

○ 予防・健康インセンティブの強化

・ 予防・健康づくりに関する評価指標（特定健診・保健指導、糖尿病等の重症化予防、個人インセンティブの提供、歯科健診、がん検診）について、配点割合を引き上げ【市・県指標】

・ 特定健診・保健指導について、マイナス点を設定し、メリハリを強化（受診率が一定の値に満たない場合や2年連続で受診率が低下している場合）

○ 成果指標の拡大等

【糖尿病等の重症化予防】

・ アウトカム指標（検査値の変化等）を用いて事業評価を実施している場合に加点【市指標 共③】

・ 重症化予防のアウトカム指標を導入【県指標②】

【歯科健診】

・ 歯科健診の実施の有無に係る評価に加え、受診率に係る評価を追加【市指標 共②(2)】

【個人インセンティブ】

・ 健康指標の改善の評価や、参加者への健康データ等の提供等を行う場合に加点【市指標 共④(1)・県指標①(iii)】

○ 法定外繰入の解消等

・ 都道府県指標に加え、市町村指標を新設【市指標 個⑥(iv)・県指標③】

・ 赤字解消計画の策定状況だけではなく、赤字解消計画の見える化や進捗状況等に応じた評価指標を設定

・ マイナス点を設定し、メリハリを強化（赤字市町村において、削減目標年次や削減予定額(率)等を定めた赤字解消計画が未策定である場合等）

後期高齢者医療制度の保険者インセンティブ(令和元・2年度)について

○考え方について

【予算規模について】

- 一定のインセンティブを付与する観点から100億円の予算とし、その全額を、得点及び被保険者数により按分して交付することとする。

【評価指標の考え方について】

- 管内市町村における取組の横展開を推進するため、実施市町村数に関する指標を細分化する。
- 高齢者の保健事業と介護予防の一体的な実施の先行的取組に関する指標を追加する。
- 事業の実施にかかる評価指標は110点満点、事業の実施について評価を行った場合の加点は20点満点の計130点満点とする。

○事業の実施にかかる評価指標について

保険者共通の指標

指標①

- 健診の実施及び健診結果を活用した取組の実施
→ 実施市町村数に関する指標を細分化

指標②

- 歯科健診の実施及び健診結果を活用した取組の実施
→ 実施市町村数に関する指標を細分化

指標③

- 重症化予防の取組の実施状況
→ 実施市町村数に関する指標を細分化
→ 国保の保健事業との継続した実施に係る指標を追加

指標④

- 被保険者の主体的な健康づくりに対する広域連合による働きかけの実施
→ 実施市町村数に関する指標を細分化

指標⑤

- 被保険者の適正受診・適正服薬を促す取組の実施状況
→ 実施市町村数に関する指標を細分化

指標⑥

- 後発医薬品の使用割合
- 後発医薬品の使用促進

固有の指標

指標①

- データヘルス計画の実施状況

指標②

- 高齢者の特性（フレイルなど）を踏まえた保健事業の実施状況
→ 実施市町村数に関する指標を細分化
→ 国保の保健事業又は介護保険の地域支援事業と連携した実施に係る指標を追加

指標③

- 専門職の配置など保健事業の実施のために必要な体制整備

指標④

- 医療費通知の取組の実施状況

指標⑤

- 地域包括ケアの推進等（在宅医療・介護の連携、一体的実施等）
→ 一体的実施に係る指標を追加

指標⑥

- 第三者求償の取組状況

○事業の評価にかかる加点について

共通指標①、②、④及び⑤における取組に係る事業の実施について評価を行っている場合は、各取組ごとに加点

高齢者の健康状態の特性等について

- 高血圧
- 心疾患
- 脳血管疾患
- 糖尿病
- 慢性腎疾患(CKD)
- 呼吸器疾患
- 悪性腫瘍
- 骨粗鬆症
- 変形性関節症等、生活習慣や加齢に伴う疾患

- 認知機能障害
- めまい
- 摂食・嚥下障害
- 視力障害
- うつ
- 貧血
- 難聴
- せん妄
- 易感染性
- 体重減少
- サルコペニア(筋量低下)

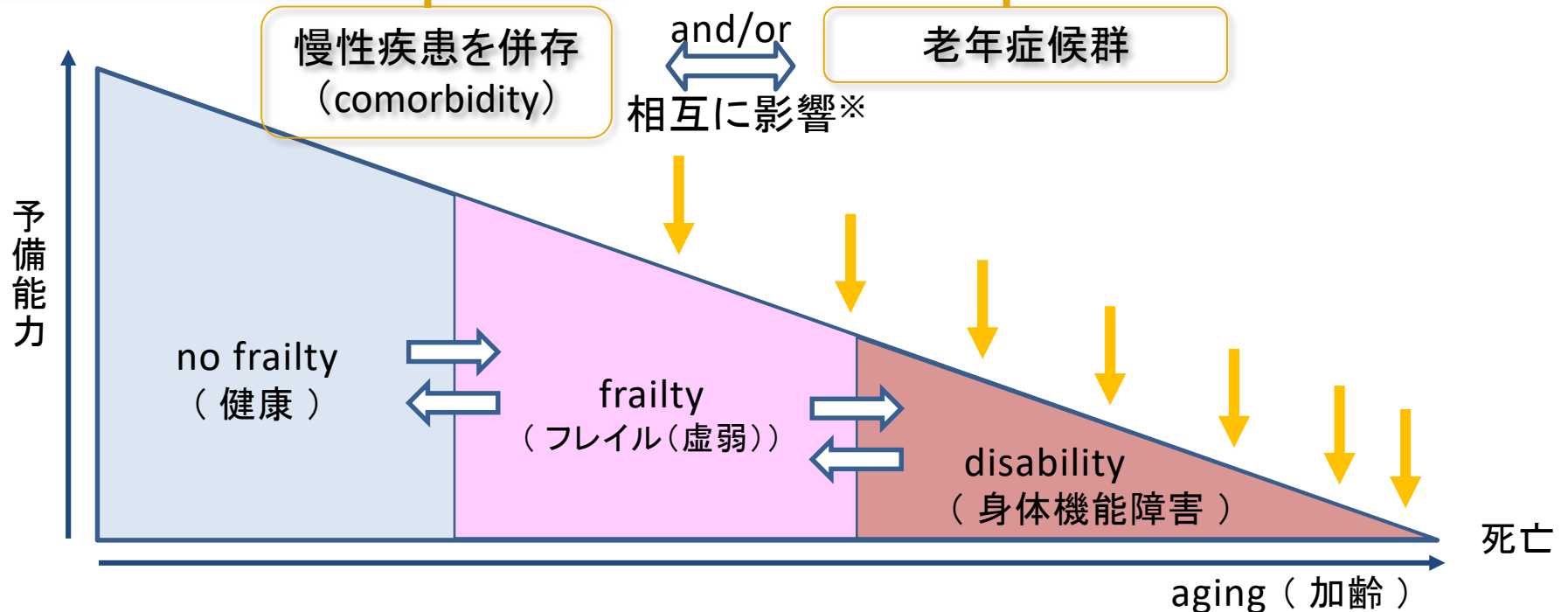

「フレイル」とは、『フレイル診療ガイド2018年版』(日本老年医学会／国立長寿医療研究センター、2018)によると「加齢に伴う予備能力低下のため、ストレスに対する回復力が低下した状態」を表す“frailty”の日本語訳として日本老年医学会が提唱した用語である。フレイルは、「要介護状態に至る前段階として位置づけられるが、身体的脆弱性のみならず精神心理的脆弱性や社会的脆弱性などの多面的な問題を抱えやすく、自立障害や死亡を含む健康障害を招きやすいハイリスク状態を意味する。」と定義されている。また、「フレイル」の前段階にあたる「プレフレイル」のような早期の段階からの介入・支援を実施することも重要である。

※ 現時点では、慢性疾患とフレイルの関わりについて継続的に検証されている段階にあることに留意が必要。

保健事業と介護予防の現状と課題(イメージ)

医療保険

被用者保険の保健事業 (健保組合、協会けんぽ)

- 特定健診、特定保健指導
- 任意で、人間ドック
- 重症化予防(糖尿病対策等)
保険者により、糖尿病性腎症の患者等に対して、医療機関と連携した受診勧奨・保健指導等の実施。
- 健康経営の取組
 - ・ 保険者と事業主が連携した受動喫煙対策や職場の動線を利用した健康づくりの実施。
 - ・ 加入者の健康状態や医療費等を見える化した健康スコアリングレポート等の活用。

退職等

国民健康保険の 保健事業(市町村)

- 特定健診、特定保健指導
- 任意で、人間ドック
- 重症化予防(糖尿病対策等)
 - ・ 保険者により、糖尿病性腎症の患者等に対して、医療機関と連携した受診勧奨・保健指導等の実施。
- 市町村独自の健康増進事業等と連携した取組

75歳

後期高齢者広域連合の 保健事業 (広域連合。市町村に委託・補助)

- 健康診査のみの実施がほとんど
- 一部、重症化予防に向けた個別指導等も実施

国保と後期高齢者の
保健事業の接続の必要性
(現状は、75歳で断絶)

〇フレイル状態に着目した
疾病予防の取組の必要性
(運動、口腔、栄養、社会参加
等のアプローチ)

保健事業と介護予防の
一体的な実施(データ分析、
事業のコーディネート等)

65歳

介護保険の介護予防・日常生活支援総合事業等(市町村)

- 一般介護予防事業(住民主体の通いの場)
- 介護予防・生活支援サービス事業
訪問型サービス、通所型サービス、生活支援サービス(配食等)、生活予防支援事業(ケアマネジメント)

→保健事業との連携による支援メニューの充実の必要性

介護保険

医療保険制度の適正かつ効率的な運営を図るための健康保険法等の一部を改正する法律の概要

令和元年5月15日成立

改正の趣旨

医療保険制度の適正かつ効率的な運営を図るため、保険者間で被保険者資格の情報を一元的に管理する仕組みの創設及びその適切な実施等のために医療機関等へ支援を行う医療情報化支援基金の創設、医療及び介護給付の費用の状況等に関する情報の連結解析及び提供に関する仕組みの創設、市町村において高齢者の保健事業と介護予防を一体的に実施する枠組みの構築、被扶養者の要件の適正化、社会保険診療報酬支払基金の組織改革等の措置を講ずる。

改正の概要

- 1. オンライン資格確認の導入【健康保険法、国民健康保険法、高齢者の医療の確保に関する法律（高確法）、船員保険法】**
 - ・ オンライン資格確認の導入に際し、資格確認の方法を法定化するとともに、個人単位化する被保険者番号について、個人情報保護の観点から、健康保険事業の遂行等の目的以外で告知を求めることを禁止（告知要求制限）する。（公布日から2年を超えない範囲内で政令で定める日）
- 2. オンライン資格確認や電子カルテ等の普及のための医療情報化支援基金の創設【地域における医療及び介護の総合的な確保の促進に関する法律】**

（令和元年10月1日）
- 3. NDB、介護DB等の連結解析等【高確法、介護保険法、健康保険法】**
 - ・ 医療保険レセプト情報等のデータベース（NDB）と介護保険レセプト情報等のデータベース（介護DB）について、各DBの連結解析を可能とするとともに、公益目的での利用促進のため、研究機関等への提供に関する規定の整備（審議会による事前審査、情報管理義務、国による検査等）を行う。（DPCデータベースについても同様の規定を整備。）（令和2年10月1日（一部の規定は令和4年4月1日））
- 4. 高齢者の保健事業と介護予防の一体的な実施等【高確法、国民健康保険法、介護保険法】**
 - ・ 75歳以上高齢者に対する保健事業を市町村が介護保険の地域支援事業等と一体的に実施することができるよう、国、広域連合、市町村の役割等について定めるとともに、市町村等において、各高齢者の医療・健診・介護情報等を一括して把握できるよう規定の整備等を行う。（令和2年4月1日）
- 5. 被扶養者等の要件の見直し、国民健康保険の資格管理の適正化【健康保険法、船員保険法、国民年金法、国民健康保険法】**
 - (1) 被用者保険の被扶養者等の要件について、一定の例外を設けつつ、原則として、国内に居住していること等を追加する。（令和2年4月1日）
 - (2) 市町村による関係者への報告徴収権について、新たに被保険者の資格取得に関する事項等を追加する。（公布日）
- 6. 審査支払機関の機能の強化【社会保険診療報酬支払基金法、国民健康保険法】**
 - (1) 社会保険診療報酬支払基金（支払基金）について、本部の調整機能を強化するため、支部長の権限を本部に集約する。（令和3年4月1日）
 - (2) 医療保険情報に係るデータ分析等に関する業務を追加する（支払基金・国保連共通）。（令和2年10月1日）
 - (3) 医療の質の向上に向け公正かつ中立な審査を実施する等、審査支払機関の審査の基本理念を創設する（支払基金・国保連共通）。（令和2年10月1日）
- 7. その他**
 - ・ 未適用事業所が遡及して社会保険に加入する等の場合に発生し得る国民健康保険と健康保険の間における保険料の二重払いを解消する。【国民健康保険法】（公布日）

高齢者の保健事業と介護予防の一体的な実施（スキーム図）

高齢者の心身の多様な課題に対応し、きめ細かな支援を実施するため、後期高齢者の保健事業について、後期高齢者医療広域連合と市町村の連携内容を明示し、市町村において、介護保険の地域支援事業や国民健康保険の保健事業と一体的に実施。

国（厚生労働省）

- 保健事業の指針において、一体的実施の方向性を明示。(法)
- 具体的な支援メニューをガイドライン等で提示。
- 特別調整交付金の交付、先進事例に係る支援。

<市町村が、介護の地域支援事業・国保の保健事業との一体的な取組を実施>

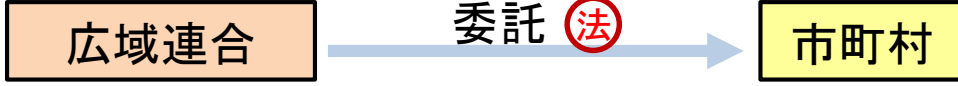

- 広域計画に、広域連合と市町村の連携内容を規定。(法)
- データヘルス計画に、事業の方向性を整理。
- 専門職の人件費等の費用を交付。

- 一体的実施に係る事業の基本的な方針を作成。(法)
- 市町村が、介護の地域支援事業・国保の保健事業との一体的な取組を実施。(法)
(例) データ分析、アウトリーチ支援、通いの場への参画、支援メニューの改善 等
- 広域連合に被保険者の医療情報等の提供を求めることができる。(法)
- 地域ケア会議等も活用。

必要な援助

都道府県への報告・相談

- 都道府県（保健所含む）
- 国保中央会
国保連合会
- 三師会等の
医療関係団体

- 事例の横展開、県内の健康課題の俯瞰的把握、事業の評価 等
- データ分析手法の研修・支援、実施状況等の分析・評価 等 (法)
- 取組全体への助言、かかりつけ医等との連携強化 等

事業の一部を民間機関に委託できる。(法)
(市町村は事業の実施状況を把握、検証)

※ (法) は法改正事項

高齢者の保健事業と介護予防の一体的な実施（市町村における実施のイメージ図）

市町村が一体的に実施

④多様な課題を抱える高齢者や、閉じこもりがちで健康状態の不明な高齢者を把握し、アウトリーチ支援等を通じて、必要な医療サービスに接続。

①事業全体のコーディネートやデータ分析・通いの場への積極的関与等を行うため、市町村が、地域に保健師、管理栄養士、歯科衛生士等の医療専門職を配置

経費は広域連合が交付（保険料財源+特別調整交付金）

医療・介護データ解析

- ②高齢者一人ひとりの医療・介護等の情報を一括把握
- ③地域の健康課題を整理・分析



国保中央会・国保連が、分析マニュアル作成・市町村職員への研修等を実施

保健事業

⑤国民健康保険と後期高齢者医療制度の保健事業を接続

介護予防の事業等

生活機能の改善

高齢者

※フレイルのおそれのある高齢者全体を支援

疾病予防・重症化予防

⑥社会参加を含むフレイル対策を視野に入れた取組へ

⑦医療専門職が、通いの場等にも積極的に関与

⑨民間機関の連携等、通いの場の大幅な拡充や、個人のインセンティブとなるポイント制度等を活用

⑩市民自らが担い手となって、積極的に参画する機会の充実

かかりつけ医等

⑧通いの場への参加勧奨や、事業内容全体等への助言を実施

⑪通いの場に、保健医療の視点からの支援が積極的に加わることで、

- ・通いの場や住民主体の支援の場で、専門職による健康相談等を受けられる。
- ・ショッピングセンターなどの生活拠点等を含め、日常的に健康づくりを意識できる魅力的な取組に参加できる。
- ・フレイル状態にある者等を、適切に医療サービスに接続。

市町村における一体的実施

**※市町村が配置する保健師等が実施
(関係機関等への委託もありえる)**

保健事業

- ① 地域に医療専門職を配置(費用は広域連合が拠出)
- ② KDBを活用して地域の健康課題(→地域診断)や住民個人の健康課題(→個別指導※)を把握 (※重症化予防、低栄養防止、重複受診等指導、受診勧奨など)
- ③ ②に加えて、通いの場で健康相談や健康指導等を行うことにより、通いの場の充実を図る。

コミュニティへの
積極関与

介護予防

※市民の積極的な参画を含め、多様な主体が運営

- ① 住民が主体となって積極的に参画する機会を発掘、創造
- ② 様々な場や拠点を開拓。住民への参加の呼びかけ。

通いの場等に保健医療の
視点でも関与。

両者をコーディネートする市町村の役割強化
人材育成・研修等も課題

医療保険制度の見直しの状況

これまでの診療報酬改定、保険料・患者負担の見直しについて

	H14年度	18年度	26年度	27年度	28年度	29年度	30年度	R1年度	
保険料			国保の低所得者の保険料軽減措置の拡充			後期高齢者保険料軽減特例の見直し ・所得割 5割軽減 → 軽減なし(H30.4) ・均等割 9割、8.5割軽減 → 7割軽減※ (R1.10) ・元被扶養者均等割 9割軽減 → 軽減なし(H31.4) ※8.5割軽減の者は年金生活者支援給付金等のない低所得者であることに鑑み、1年間は8.5割軽減と本則の差を補填。		医療保険制度の適正かつ効率的な運営を図るための健保法等の一部改正	
					後期高齢者支援金の全面総報酬割の導入			国保の低所得者（保険料の軽減対象者）数に応じた保険者への財政支援	
患者負担	H14.10～70歳以上 定率1割 現役並み2割 H15.4～ 健保2割 →3割	H18.10～ 70歳以上 現役並み 2割→3割 入院時の居住費の導入 高額療養費の 上限引上げ	70歳～74歳の窓口負担の見直し 1割→2割			入院時の食費の引上げ 260円/食→460円/食(一般所得)	入院時の居住費の引上げ 0円/日→370円/日 ※65歳以上の医療度の高い患者	紹介状なしの大病院受診時の定額負担の導入 ※特定機能病院及び許可病床400床以上に紹介状なし初診時5,000円	高額療養費の見直し (70歳以上) 一般(外来)1.2万円/月→1.8万円/月 一般(世帯)4.44万円/月→5.76万円/月 現役並み(外来)4.44万円/月→特例廃止 現役並み(世帯)8.01万円/月→3区分化
			高額療養費の見直し (70歳未満) 所得区分細分化(3区分→5区分)						
診療報酬	本体 ▲1.3% 薬価等 ▲1.4% 【参考】 本体+薬価等 ▲2.7%	本体 ▲1.36% 薬価等 ▲1.8% 【参考】 本体+薬価等 ▲3.16%	(通常改定分) 本体 +0.1% 薬価等 ▲1.36% (消費税対応分) 本体 +0.63% 薬価等 +0.73% (合計) 本体 +0.73% 薬価等 ▲0.63% 【参考】 本体+薬価等 +0.1%		本体 +0.49% 薬価等※1 ▲1.82% 【参考】 本体+薬価等※2 ▲1.33% ※1 うち、市場拡大再算定の特例分等▲0.29%、実勢価等改定分▲1.52%(市場拡大再算定(通常分)を除くと、▲1.33%) ※2 実勢価等改定分で計算すると、▲1.03%	本体 +0.55% 薬価等※1 ▲1.74% 【参考】 本体+薬価等※2 ▲1.19% ※1 うち、薬価制度改革分▲0.29%、実勢価等改定分▲1.45% ※2 実勢価等改定分で計算すると▲0.9%	(消費税引上げに伴う対応) 本体 +0.41% 薬価等※ ▲0.48% 【参考】 本体+薬価等 ▲0.07% ※ うち、消費税対応分+0.47%、実勢価改定等分▲0.95%		

社会保障と税の一体改革の経緯①

平成20年 **社会保障国民会議** ～ 持続可能性から社会保障の機能強化へ

→ 「持続可能な社会保障構築とその安定財源確保に向けた中期プログラム」(H20.12)

→ 平成21年度税制改正法附則第104条(H21.3)

「政府は、基礎年金の国庫負担割合の2分の1への引上げのための財源措置並びに年金、医療及び介護の社会保障給付並びに少子化に対処するための施策に要する費用の見通しを踏まえつつ、(中略)遅滞なく、かつ、段階的に消費税を含む税制の抜本改革を行うため、平成23年度までに必要な法制上の措置を講ずるものとする」

平成21年 **安心社会実現会議** ～ 安心と活力の両立

政府・与党における検討

平成22年10月 政府・与党社会保障改革検討本部

平成22年12月 「社会保障改革の推進について」(閣議決定)

「社会保障の安定・強化のための具体的な制度改革案とその必要財源を明らかにするとともに、必要財源の安定的確保と財政健全化を同時に達成するための税制改革について一体的に検討を進め、その実現に向けた工程表とあわせ、23年半ばまでに成案を得、国民的な合意を得た上でその実現を図る」

平成23年2月～7月: 社会保障改革に関する集中検討会議

- 社会保障・税一体改革成案(平成23年6月30日政府・与党社会保障改革検討本部決定。7月1日閣議報告)
- 社会保障・税一体改革素案(平成24年1月6日政府・与党社会保障改革本部決定・閣議報告)

平成24年2月17日: 社会保障・税一体改革大綱閣議決定

社会保障と税の一体改革の経緯②



- 大綱に基づく法案作成 ⇒ 与党審査

5月～: 社会保障・税一体改革関連法案の国会審議

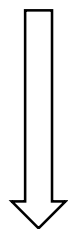

社会保障制度改革推進法（自民党・民主党・公明党の3党合意に基づく議員立法）

- 社会保障改革の「基本的な考え方」、年金、医療、介護、少子化対策の4分野の「改革の基本方針」を明記
- 社会保障制度改革国民会議の設置を規定

8月: 税制抜本改革法(消費税率の引上げ) / 子ども・子育て支援関連3法 / 年金関連4法 が成立

平成24年11月～: 社会保障制度改革国民会議

(委員は15名の有識者により構成(会長: 清家篤 慶應義塾長))

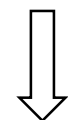

- 社会保障制度改革推進法により設置され、20回にわたり議論
- 総論のほか、少子化、医療、介護、年金の各分野の改革の方向性を提言

平成25年8月6日: 国民会議報告書とりまとめ

10月15日: 社会保障制度改革プログラム法案の提出

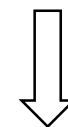

社会保障改革プログラム法案(社会保障制度改革の全体像・進め方を明らかにする法律案)の提出

- 社会保障4分野の講ずべき改革の措置等について、スケジュール等を規定
- 改革推進体制の整備等について規定

12月5日: 社会保障制度改革プログラム法の成立、同13日: 公布・施行



平成26年の通常国会以降: 順次、個別法改正案の提出

- 平成26年の通常国会では、医療法・介護保険法等の改正法案、難病対策・小児慢性特定疾病対策の法案、次世代育成支援対策推進法等の改正法案、雇用保険法の改正法案を提出し、成立。
- 平成27年通常国会には、医療保険制度改革のための法案を提出し、成立。

社会保障制度改革国民会議報告書を踏まえた改革の方向性

- すべての世代が安心感と納得感の得られる、「全世代型」の社会保障制度に転換を図る。そして、社会保障制度を将来の世代にしっかり伝える。

超高齢社会へ

家族・地域の支え合い機能の低下

雇用の不安定化

社会経済情勢の変容

社会保障の機能の充実と、財源確保及び給付の重点化・効率化による安定化

持続可能な
社会保障の構築



子ども・子育て支援策の充実等、若い人々の希望につながる投資を積極的実施

若い人々も納得して
社会保障制度に積極的参加

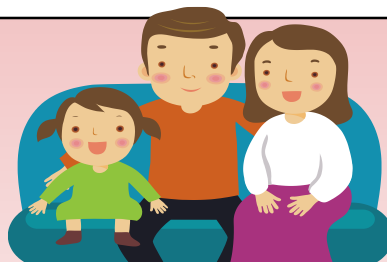

年齢ではなく、負担能力に応じて負担し、支え合う

すべての世代が相互に支え合い、必要な財源を確保



子ども・子育て

- すべての子どもの成長を暖かく見守り、支えることのできる社会へ
- 子どもたちへの支援は、社会保障の持続可能性・経済成長を確かなものとし、日本社会の未来につながる。社会保障制度改革の基本。未来への投資。
- 女性の活躍は成長戦略の中核。新制度とワーク・ライフ・バランスを車の両輪に。



医療・介護

- 「病院完結型」から、地域全体で治し、支える「地域完結型」へ
- 受け皿となる地域の病床や在宅医療・介護を充実。川上から川下までのネットワーク化
- 地域ごとに、医療、介護、予防に加え、本人の意向と生活実態に合わせて切れ目なく継続的に生活支援サービスや住まいも提供されるネットワーク（地域包括ケアシステム）の構築
- 国民の健康増進、疾病の予防及び早期発見等を積極的に促進する必要



公的年金制度

- 2004年改革により対GDP比での年金給付は一定水準。現行の制度は破綻していない
- 社会経済状況の変化に応じた形のセーフティネット機能を強化
- 長期的な持続可能性をより強固なものに



社会保障改革プログラム法（持続可能な社会保障制度の確立を図るための改革の推進に関する法律）

【法律の趣旨等】

- 社会保障制度改革国民会議の審議の結果等を踏まえ、「社会保障制度改革推進法第4条の規定に基づく「法制上の措置」の骨子について」を閣議決定（平成25年8月21日）
- この骨子に基づき、「法制上の措置」として、社会保障制度改革の全体像・進め方を明示するものとして提出（平成25年12月5日成立、同13日公布）

【法律の主な概要】

■ 講ずべき社会保障制度改革の措置等

受益と負担の均衡がとれた持続可能な社会保障制度の確立を図るため、医療制度、介護保険制度等の改革について、①改革の検討項目、②改革の実施時期と関連法案の国会提出時期の目途を明らかにするもの

- **少子化対策**（既に成立した子ども・子育て関連法、待機児童解消加速化プランの着実な実施 等）
- **医療制度**（病床機能報告制度の創設・地域の医療提供体制の構想の策定等による病床機能の分化及び連携、国保の保険者・運営等の在り方の改革、後期高齢者支援金の全面総報酬割、70～74歳の患者負担・高額療養費の見直し、難病対策 等）
- **介護保険制度**（地域包括ケアの推進、予防給付の見直し、低所得者の介護保険料の軽減 等）
- **公的年金制度**（既に成立した年金関連法の着実な実施、マクロ経済スライドの在り方 等）

※ 医療サービスの提供体制、介護保険制度及び難病対策等については平成26年通常国会に、医療保険制度については平成27年通常国会に、必要な法律案を提出することを目指すものと規定。

■ 改革推進体制

上記の措置の円滑な実施を推進するとともに、引き続き、中長期的に受益と負担の均衡がとれた持続可能な社会保障制度を確立するための検討等を行うため、関係閣僚からなる社会保障制度改革推進本部、有識者からなる社会保障制度改革推進会議を設置

■ 施行期日

公布日（平成25年12月13日）

（ただし、改革推進本部関連は平成26年1月12日、改革推進会議関連は平成26年6月12日） **67**

70～74歳の自己負担の特例措置の見直し

- 社会保障制度改革国民会議報告書等を踏まえ、以下の見直しを実施。
 - ・ 平成26年4月に新たに70歳になる者(69歳まで3割負担だった者)から、段階的に法定負担割合(2割)とする(個人で見ると負担増にならない)。
 ※ 70歳になる月の翌月の診療から2割負担(4月に70歳になる者は、5月の診療から2割負担)。
 - ・ 平成26年3月末までに既に70歳に達している者は、特例措置(1割)を継続する。
- 令和元年度予算 11億円 (参考)平成30年度予算 405億円、平成29年度予算 930億円、平成28年度予算 1,146億円、平成27年度予算 1,433億円、平成26年度予算 1,806億円、平成25年度分予算 1,898億円

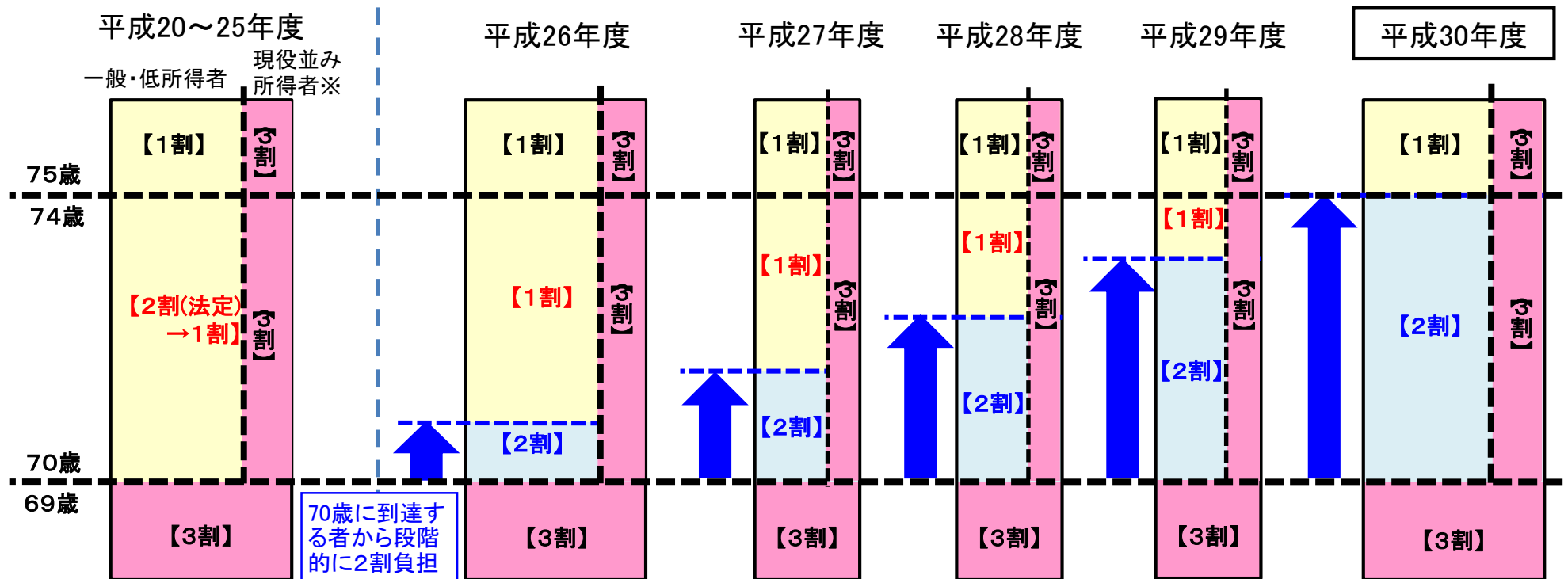

※ 現役並み所得者…国保世帯:課税所得145万円以上の70歳以上の被保険者がいる世帯、被用者保険:標準報酬月額28万円以上の70歳以上の被保険者及びその被扶養者(ただし、世帯の70歳以上の被保険者全員の収入の合計額が520万円未満(70歳以上の被保険者が1人の場合は383万円未満)の場合及び旧ただし書き所得の合計額が210万円以下の場合(平成27年1月以降、新たに70歳となる被保険者の属する国保世帯に限る。))は除く

持続可能な医療保険制度を構築するための国民健康保険法等の一部を改正する法律の概要 (平成27年5月27日成立)

持続可能な社会保障制度の確立を図るための改革の推進に関する法律に基づく措置として、持続可能な医療保険制度を構築するため、国保をはじめとする医療保険制度の財政基盤の安定化、負担の公平化、医療費適正化の推進、患者申出療養の創設等の措置を講ずる。

1. 国民健康保険の安定化

- 国保への財政支援の拡充により、財政基盤を強化 (27年度から約1700億円、29年度以降は毎年約3400億円)
- 平成30年度から、都道府県が財政運営の責任主体となり、安定的な財政運営や効率的な事業の確保等の国保運営に中心的な役割を担い、制度を安定化

2. 後期高齢者支援金の全面総報酬割の導入

- 被用者保険者の後期高齢者支援金について、段階的に全面総報酬割を実施
(26年度:1/3総報酬割→27年度:1/2総報酬割→28年度:2/3総報酬割→29年度:全面総報酬割)

3. 負担の公平化等

- ①入院時の食事代について、在宅療養との公平等の観点から、調理費が含まれるよう段階的に引上げ
(現行:1食260円→28年度:1食360円→30年度:1食460円。低所得者、難病・小児慢性特定疾病患者の負担は引き上げない)
- ②特定機能病院等は、医療機関の機能分担のため、必要に応じて患者に病状に応じた適切な医療機関を紹介する等の措置を講ずることとする (紹介状なしの大病院受診時の定額負担の導入)
- ③健康保険の保険料の算定の基礎となる標準報酬月額の上限額を引き上げ (121万円から139万円に)

4. その他

- ①協会けんぽの国庫補助率を「当分の間16.4%」と定めるとともに、法定準備金を超える準備金に係る国庫補助額の特例的な減額措置を講ずる
- ②被保険者の所得水準の高い国保組合の国庫補助について、所得水準に応じた補助率に見直し
(被保険者の所得水準の低い組合に影響が生じないように、調整補助金を増額)
- ③医療費適正化計画の見直し、予防・健康づくりの促進
 - ・都道府県が地域医療構想と統合的な目標(医療費の水準、医療の効率的な提供の推進)を計画の中に設定
 - ・保険者が行う保健事業に、予防・健康づくりに関する被保険者の自助努力への支援を追加
- ④患者申出療養を創設 (患者からの申出を起点とする新たな保険外併用療養の仕組み)

高齢者医療における後期高齢者支援金の全面総報酬割の導入

- 被用者保険者の後期高齢者支援金について、より負担能力に応じた負担とする観点から、総報酬割部分を平成27年度に2分の1、平成28年度に3分の2に引き上げ、平成29年度から全面総報酬割を実施
- あわせて、全面総報酬割の実施時に、前期財政調整における前期高齢者に係る後期高齢者支援金について、前期高齢者加入率を加味した調整方法に見直す
- 全面総報酬割による国費約2,400億円(※)のうち約1,700億円は国保への財政支援の拡充に充てる(29年度～)

※ 制度改正時の見込み

【後期高齢者医療制度の医療費の負担の仕組み】

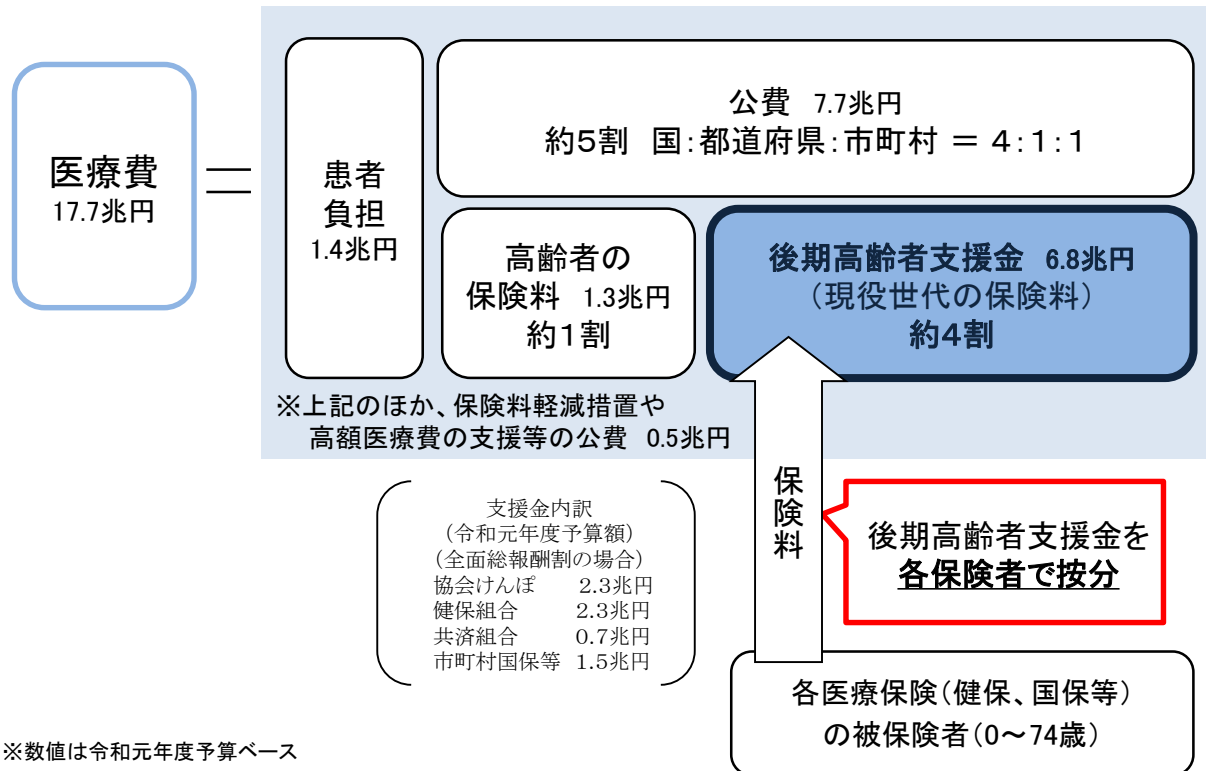

後期高齢者支援金の全面総報酬割の実施

〔保険者の総報酬額の多寡に応じて支援金を負担〕

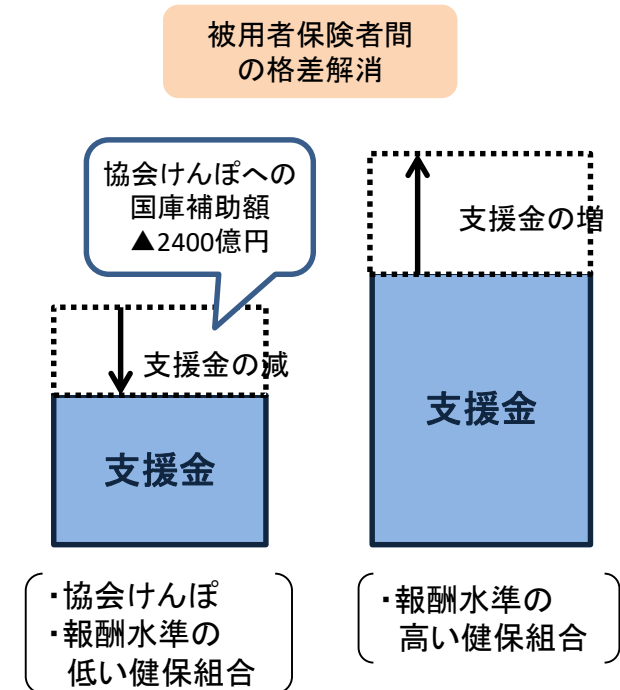

※数値は令和元年度予算ベース

- 被用者保険の負担が増加する中で、拠出金負担の重い被用者保険者への支援を実施
 - ・制度化分として平成29年度から100億円。
 - ・平成27年度は新規分として約110億円。全面総報酬割が実施された平成29年度から600億円。
- 具体的には、
 - ①平成29年度から対象を拡大した拠出金負担が重い保険者への負担軽減対策において、拡大分に該当する保険者の負担を保険者相互の拠出と国費の折半により軽減する(枠組みを法律に規定し、制度化を行う。)とともに、
 - ②平成27年度から段階的に拡充してきた高齢者医療運営円滑化等補助金により、前期高齢者納付金の負担軽減を図る

① 拠出金負担の軽減(制度化)

100億円
(令和元年度予算額)

- 現在、保険者の支え合いで、拠出金負担(後期高齢者支援金、前期高齢者納付金)の特に重い保険者(上位6%)の負担軽減を実施。
- この対象を拡大し※1、拡大分に該当する保険者の負担軽減の費用は、保険者の支え合い※2と国費で折半する。

※1 拡大分は、国費を投入することから、財政力(総報酬)が平均以下の保険者に限定。平成30年度の対象は、財政力(総報酬)が平均以下の上位8.03%。

※2 保険者の支え合い部分に各保険者の医療費水準を反映。

② 前期高齢者納付金負担の軽減

600億円
(令和元年度予算額)

- 高齢者医療運営円滑化等補助金を段階的に拡充。
- 前期納付金負担の負担増の緩和のため、前期高齢者納付金負担の伸び(負担が重い保険者に高い助成率を適用)に着目した負担軽減を実施。

・これに加え、既存の高齢者医療運営円滑化等補助金(既存分)が令和元年度予算額は120億円。

被用者保険や国保における保険料負担の公平化

1. 被用者保険の標準報酬月額上限の引上げ

○ 健康保険及び船員保険の標準報酬月額

全47等級(上限121万円、下限5.8万円)



平成28年度から上限3等級引上げ

全50等級(上限139万円、下限5.8万円)

※ 標準賞与額もあわせて見直し、年間上限を540万円から573万円に引き上げる。

追加

第47級	1,210,000円	1,175千円以上 1,235千円未満
第48級	1,270,000円	1,235千円以上 1,295千円未満
第49級	1,330,000円	1,295千円以上 1,355千円未満
第50級	1,390,000円	1,355千円以上

2. 被用者保険の一般保険料率上限の引上げ

○ 1000分の120(健康保険) → 平成28年度から「1000分の130」に引上げ

※ 船員保険も同様に見直し、疾病保険料率の上限を「1000分の130」とする。

3. 国保の保険料(税)の賦課限度額の引上げ

○ 被保険者の納付意欲に与える影響や、制度及び事業の円滑な運営を確保する観点から、被保険者の保険(税)料負担に一定の限度を設けている(平成31年度:年間96万円)

○ **より負担能力に応じた負担とする観点**から、被用者保険の仕組みとの**バランスを考慮しつつ、段階的に引き上げ**

○ 各市町村の意見や対応状況等を踏まえ、引上げ幅や時期を判断することとし、平成31年度は3万円引上げた(年間93万円→96万円)

賦課限度額の引上げの仕組み

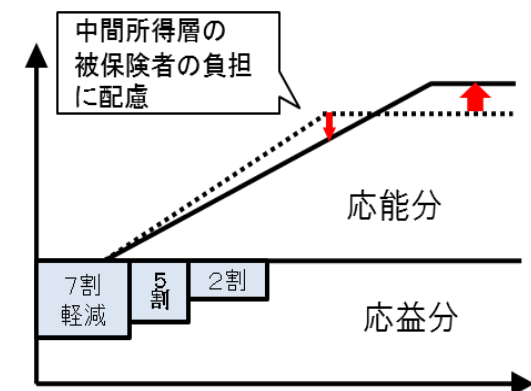

被保険者の所得水準の高い国保組合の国庫補助の見直し

- 被保険者の所得水準の高い国保組合の国庫補助については、負担能力に応じた負担とする観点から、各組合への財政影響も考慮しつつ、平成28年度から5年間かけて段階的に見直すこととし、所得水準に応じて13%から32%の補助率とする。
- 具体的には、所得水準が150万円未満の組合には32%の定率補助を維持し、150万円以上の組合に対しては所得水準に応じ段階的に引き下げ、240万円以上の組合については13%とする。
- また、被保険者の所得水準の低い国保組合の国庫補助には影響が生じないようにするため、調整補助金を15.4%まで段階的に増額する。

国保組合・・・同業同種の者を対象に国保事業を行うことができる公法人

(医師・歯科医師・薬剤師:92組合/建設関係32組合/一般業種38組合 計162組合(277万人※))※被保険者数は平成29年度末

H27年度の国庫補助

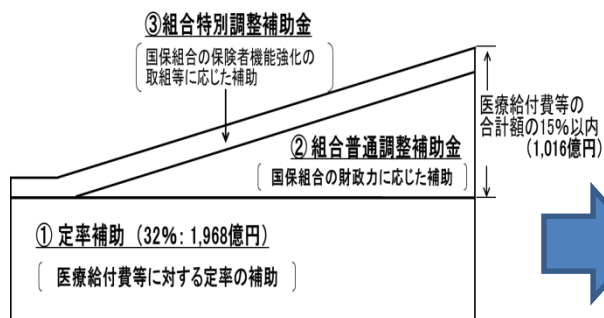

見直し

(令和2年度)

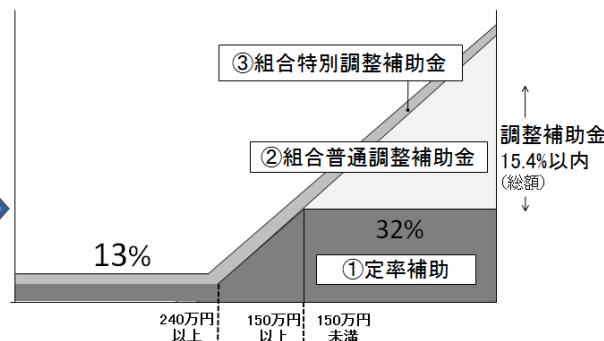

所得水準の高い国保組合の国庫補助の見直し

	国保組合の平均所得	平成27年度	平成28年度～令和元年度	令和2年度
定率補助	150万円未満		32% (現行通り)	
	150万円以上 160万円未満	32%	30.0%	
	~ 240万円以上		13.0%	
調整補助金の総額の国保組合の医療給付費等の総額に対する割合		15%以内	15.4%以内	

※ 国保組合の平均所得を算出するに当たっては、他制度との均衡を考慮し、各被保険者の所得の上限額(1200万円)を設定し計算する。

※ 平成9年9月以降の組合特定被保険者に係る定率補助の補助率については、医療給付分については、13%にて一定。後期高齢者支援金、介護納付金については、他の被保険者に係る補助率と同様の逡減率とし、今回の見直しで13%まで引き下げる。

入院時食事療養費の見直し

見直し内容

- 入院時の食事代について、入院と在宅療養の負担の公平等を図る観点から、在宅療養でも負担する費用として、食材費相当額に加え、調理費相当額の負担を求める。
- 低所得者は引上げを行わない(据え置き)。難病患者、小児慢性特定疾病患者は負担額を据え置く。

<～平成27年度>

	負担額(1食)
一般所得	260円
低所得Ⅱ	210円
低所得Ⅰ	100円

(食材費)

<平成28年度～>

	負担額(1食)
一般所得	360円

低所得者は、引き上げない。
(据え置き)

<平成30年度～>

	負担額(1食)
一般所得	460円

(食材費+調理費)

1年以上入院する精神疾患の長期入院患者への配慮措置

- 平成28年4月1日において、既に1年を超えて精神病床に入院している患者の負担額は、経過措置として、当分の間据え置く。
- また、合併症等により転退院しても、直ちに再入院する場合は、経過措置の対象から外れず、引き続き負担額を据え置く。
- なお、平成28年4月1日時点では入院期間が1年未満の者が、その後通算して入院期間が1年を超えたとしても、対象外。

平成30年度～460円/食

平成28年度～360円/食

～平成27年度
260円/食

【経過措置】既に1年を超える長期入院患者は、1食260円で据置き。(転退院しても同じ)

改革工程表等に基づき平成29年度以降 実施した事項

70歳以上の高額療養費制度の見直し

制度概要

○ 高額療養費制度は、家計に対する医療費の自己負担が過重なものとならないよう、医療機関の窓口において医療費の自己負担を支払っていただいた後、月ごとの自己負担限度額を超える部分について、事後的に保険者から償還払い^(※)される制度。

※入院の場合や同一医療機関での外来の場合、医療機関の窓口での支払を自己負担限度額までにとどめる現物給付化の仕組みが導入されている。

○ 自己負担限度額は、被保険者の所得に応じて設定される。

見直し概要

○ 第1段階目(29年8月～30年7月)では、平成29年7月までの枠組みを維持したまま、限度額を引き上げ。一般区分の限度額(世帯)については、多数回該当を設定。

○ 第2段階目(30年8月～)では、現役並み所得区分については細分化した上で限度額を引き上げ。一般区分については外来上限額を引き上げ。

○ 一般区分については、7月31日を基準日として、1年間(8月～翌7月)の外来の自己負担額の合計額に、年間14.4万円の上限(外来年間合算)を設ける。

※外来年間合算は基準日に一般区分又は住民税非課税区分である場合に対象となる。

○～29年7月(70歳以上)

区分	外来(個人)	限度額(世帯 ^{※1})
現役並み (年収約370万円以上) <small>健保 標報28万円以上 国保・後期 課税所得145万円以上</small>	44,400円	80,100円 + 1% <44,400円>
一般 (年収156万～370万円) <small>健保 標報26万円以下 国保・後期 課税所得145万円未満^{※2}</small>	12,000円	44,400円
住民税非課税	8,000円	24,600円
住民税非課税 (所得が一定以下)		15,000円

○現行(1段目・29年8月～30年7月)

外来(個人)	限度額(世帯 ^{※1})
57,600円	80,100円 + 1% <44,400円>
14,000円 (年14.4万円 ^{※3})	57,600円 <44,400円>
8,000円	24,600円
	15,000円

○2段目(30年8月～)

区分(年収)	外来(個人)	限度額(世帯 ^{※1})
年収約1160万円～ <small>標報83万円以上 課税所得690万円以上</small>	252,600円 + 1% <140,100円>	
年収約770万～約1160万円 <small>標報53～79万円 課税所得380万円以上</small>	167,400円 + 1% <93,000円>	
年収約370万～約770万円 <small>標報28～50万円 課税所得145万円以上</small>	80,100円 + 1% <44,400円>	
一般	18,000円 (年14.4万円 ^{※3})	57,600円 <44,400円>
住民税非課税	8,000円	24,600円
住民税非課税 (所得が一定以下)		15,000円

○現行(69歳以下)

限度額(世帯)
252,600円 + 1% <140,100円>
167,400円 + 1% <93,000円>
80,100円 + 1% <44,400円>
57,600円 <44,400円>
35,400円 <24,600円>

※1 同じ世帯で同じ保険者に属する者

※2 収入の合計額が520万円未満(1人世帯の場合は383万円未満)の場合も含む。

※3 1年間のうち一般区分又は住民税非課税区分であった月の外来の自己負担額の合計額について、14.4万円の上限を設ける。

<>内の金額は、過去12ヶ月に3回以上高額療養費の支給を受けた場合の4回目以降の限度額(多数回該当)。年収は東京都特別区在住の単身者の例。

入院時の居住費(光熱水費相当額)の見直し

見直し内容

- 65歳以上の医療療養病床に入院する患者の居住費について、介護保険施設や在宅との負担の公平化を図る観点から、光熱水費相当額の負担を求めることとする。
- ただし、難病患者については、居住費(光熱水費相当額)の負担を求めない。

<平成29年10月以前>

65歳以上 医療療養病床	負担額
医療区分Ⅰ (ⅡⅢ以外の者)	320円/日
医療区分ⅡⅢ (医療の必要性の 高い者)	0円/日
難病患者	

<平成29年10月～>

65歳以上 医療療養病床	負担額
医療区分Ⅰ (ⅡⅢ以外の者)	370円/日
医療区分ⅡⅢ (医療の必要性の 高い者)	200円/日
難病患者	0円/日

<平成30年4月～>

65歳以上 医療療養病床	負担額
医療区分Ⅰ (ⅡⅢ以外の者)	370円/日
医療区分ⅡⅢ (医療の必要性の 高い者)	
難病患者	0円/日

(注) 介護保険施設(老健・療養)の多床室に入所する低所得者(市町村民税非課税者)の居住費負担額(光熱水費相当額)は、直近の家計調査の結果を踏まえ、平成27年4月に320円/日から370円/日に引き上がっている。

子ども医療費助成に係る国保の減額調整措置の見直しについて

- 地方公共団体が独自に行う子ども医療費助成に係る国保の減額調整措置については、「ニッポン一億総活躍プラン」(平成28年6月2日閣議決定)において、「子どもの医療制度の在り方等に関する検討会 議論の取りまとめ」(平成28年3月28日)を踏まえ、見直しを含め検討し、28年末までに結論を得るとされていた。
- 平成28年10月に、医療保険制度における子どもの自己負担額(3割、ただし未就学児は2割)分に係る医療費助成について調査したところ、市町村毎に、対象年齢、自己負担の有無等で様々な違いがあるが、未就学児に限定すれば、すべての市町村が何らかの医療費助成を実施していることが明らかとなった。
- このような実態や社会保障審議会医療保険部会等の議論も踏まえ、自治体の少子化対策の取組を支援する観点から、平成30年度より、未就学児までを対象とする医療費助成については、国保の減額調整を行わないこととした。(「ニッポン一億総活躍プラン」に基づく子ども医療費助成に係る国保の減額調整措置に関する検討結果について)(保国発1222第1号平成28年12月22日付け国民健康保険課長通知)。

(参考)国保の減額調整措置について

- 医療保険制度では、医療を受けた人と受けない人との公平や適切な受診を確保する観点から一部負担金を求めている。
- 地方単独事業により、一部負担金が法定割合より軽減される場合、一般的に医療費が増嵩するが、この波及増分については、その性格上、当該自治体が負担するものとされ、国庫の公平な配分という観点から、減額調整をしている。 [昭和59年～]

【減額調整措置の仕組み】

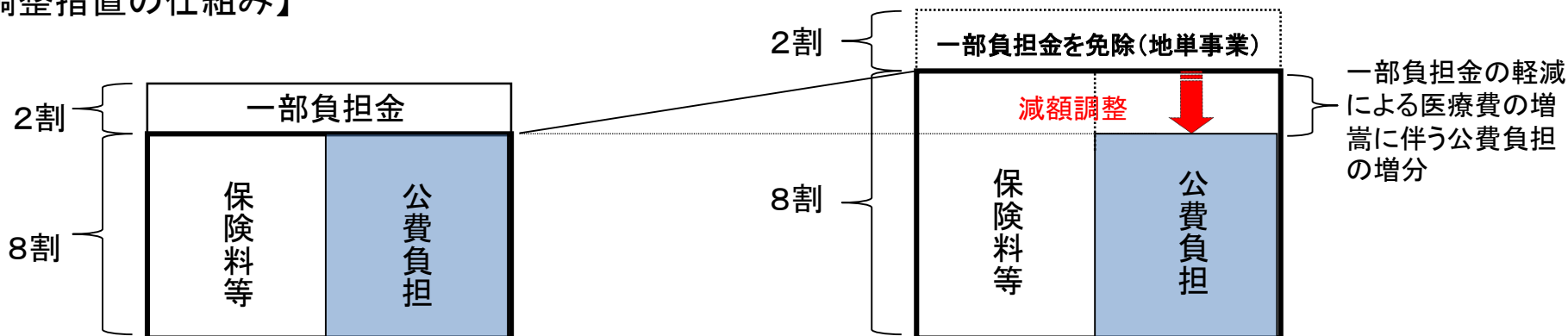

地方単独事業を実施していない市町村

地方単独事業を実施している市町村

紹介状なしで大病院を受診する場合等の定額負担（平成30年度改定後）

- 保険医療機関相互間の機能の分担及び業務の連携の更なる推進のため、平成28年度から一定規模以上の保険医療機関について、定額の徴収を責務とする。
- ① 特定機能病院及び許可病床400床以上※の地域医療支援病院については、現行の選定療養の下で、定額の徴収を責務とする。※平成30年度診療報酬改定において、一般病床500床以上から許可病床400床以上へと見直し
 - ② 定額負担は、徴収する金額の最低金額として設定するとともに、初診については5,000円（歯科は3,000円）、再診については2,500円（歯科は1,500円）とする。
 - ③ 現行制度と同様に、緊急その他やむを得ない事情がある場合については、定額負担を求めないこととする。その他、定額負担を求めなくても良い場合を定める。
 [緊急その他やむを得ない事情がある場合]
 救急の患者、公費負担医療の対象患者、無料低額診療事業の対象患者、HIV感染者
 [その他、定額負担を求めなくて良い場合]
 - a. 自施設の他の診療科を受診中の患者
 - b. 医科と歯科の間で院内紹介した患者
 - c. 特定健診、がん検診等の結果により精密検査の指示があった患者 等
 - ④ 自治体による条例制定が必要な公的医療機関については、条例を制定するまでの期間を考慮し、6か月の経過措置を設ける。

中小病院、診療所

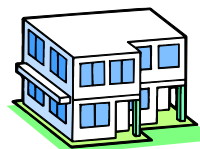

紹介

逆紹介

大病院



外来受診



紹介状なし
外来受診

定額負担を徴収

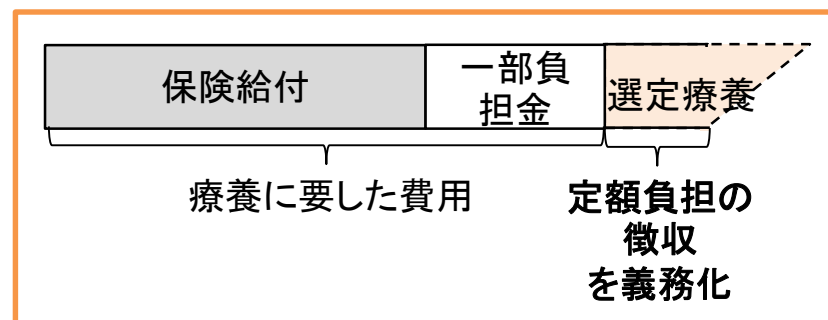

高齢者医療確保法第14条(診療報酬の特例)の運用について

高齢者医療確保法第14条(診療報酬の特例)の運用の考え方については、昨年12月21日にとりまとめられた「議論の整理」を踏まえ、都道府県に対し平成30年3月29日付け通知により周知している。

○平成30年度に実施する第2期医療費適正化計画の実績評価に関する基本的な考え方について(抜粋)

(平成30年3月29日付け都道府県宛て厚生労働省保険局医療介護連携政策課長通知)

3. 実績評価のプロセス

(4) 法第14条の診療報酬の特例について

法第14条では、国と都道府県が医療の効率的な提供の目標を計画に定め、計画期間において保険者・医療関係者等の協力も得ながら目標の達成に向けて取組を行った上で、計画終了後に、目標の達成状況を評価した結果に基づき、なお目標達成のため必要があると認めるときに、

- ・ 都道府県は、国に対し診療報酬に関する意見を提出できる。国は都道府県の意見に配慮して診療報酬を定めるよう努める
- ・ 国は、あらかじめ都道府県に協議した上で、都道府県の地域に別の診療報酬を定めることができる

旨が記載されている。

この規定の運用の考え方については、社会保障審議会医療保険部会において議論され、平成29年12月21日に「議論の整理」がとりまとめられた。この「議論の整理」を踏まえ、法第14条の運用については、以下のようなプロセスに留意することとする。

- ① 医療費適正化計画の枠組みにおける第14条の規定については、都道府県において医療費適正化計画の目標の達成に向けて保険者・医療関係者等の協力を得ながら取組を行い、その取組状況の評価の結果を踏まえて、都道府県と協議した上で、厚生労働大臣が判断するプロセスとなっている。

このため、各都道府県においても、医療費適正化計画に関する取組の実績を分析し、これを評価した上で、既存の診療報酬や施策、取組の予定等を踏まえて、適用の必要性について検討していく必要がある。

- ② その際、各都道府県においては、保険者・医療関係者等が参画する保険者協議会での議論も踏まえて、第14条の規定の適用の必要性について検討していく必要がある。
- ③ 厚生労働省においては、都道府県の意見を踏まえ、中医協における諮問・答申を経て、診療報酬全体の体系との整合性を図りながら、医療費の適正化や適切な医療を各都道府県間において公平に提供する観点から見て合理的であると認められるかを議論した上で判断していく必要がある。

3. 高齢者医療確保法第14条の診療報酬の特例の活用方策

- 高齢者医療確保法では、国と都道府県が医療の効率的な提供の目標を計画に定め、計画期間において保険者・医療関係者等の協力も得ながら目標の達成に向けて取組を行った上で、計画終了後に、目標の達成状況を評価した結果に基づき、なお目標達成のため必要があると認めるときに、
 - ① 都道府県は、国に対し診療報酬に関する意見を提出できる。国は都道府県の意見に配慮して診療報酬を定めるよう努める
 - ② 国は、あらかじめ都道府県に協議した上で、都道府県の地域に別の診療報酬を定めることができる、
旨が規定されている。
- 改革工程表においては、「高齢者医療確保法第14条の診療報酬の特例の活用方策について、関係審議会等において検討し、結論」とされている。
- これを踏まえ、当部会においては、上記の法律上の枠組み等を踏まえ、運用の考え方について、以下のような案を示し、議論した。
- 上記の法律上の枠組み等を踏まえ、高齢者医療確保法第14条の運用については、以下のようなプロセスに留意する必要があるという点については、異論はなかった。
 - ・ 医療費適正化計画の枠組みにおける第14条の規定については、都道府県において医療費適正化計画の目標の達成に向けて保険者・医療関係者等の協力を得ながら取組を行い、その取組状況の評価の結果を踏まえて、都道府県と協議した上で、厚生労働大臣が判断するプロセスとなっている。
このため、各都道府県においても、医療費適正化計画に関する取組の実績を分析し、これを評価した上で、既存の診療報酬や施策、取組の予定等を踏まえて、適用の必要性について検討していく必要がある。
 - ・ その際、各都道府県においては、保険者・医療関係者等が参画する保険者協議会での議論も踏まえて、第14条の規定の適用の必要性について検討していく必要がある。
 - ・ 厚生労働省においては、都道府県の意見を踏まえ、中医協における諮問・答申を経て、診療報酬全体の体系との整合性を図りながら、医療費の適正化や適切な医療を各都道府県間において公平に提供する観点から見て合理的であると認められるかを議論した上で判断していく必要がある。
- これらの点について、当該規定については、国民皆保険の趣旨から診療報酬の地域格差の導入にはその妥当性や実効性も十分検討し慎重に検討すべきとの意見や、国において都道府県や市町村の意見を出発点に地方自治体との協議を進めるべきとの意見、他県への受診などの影響を考慮する必要があるとの意見があった。

後期高齢者の保険料軽減特例の見直し

制度概要

- 後期高齢者医療制度では、世帯の所得に応じた保険料軽減が設けられている(青色部分)。
- 制度施行に当たり、激変緩和の観点から、平成20年度以降毎年度、予算による特例措置を実施している(赤色部分)。
- 軽減特例の対象者は811万人、当該軽減に要する費用は、国費が606億円、地財措置が139億円。(平成30年度予算)

見直し内容

- 所得割は、平成29年度に2割軽減、平成30年度に本則(軽減なし)とする。
- 均等割は、低所得者に配慮して今般は据え置きとし、介護保険料軽減の拡充や年金生活者支援給付金の支給とあわせて見直す。
- 元被扶養者の均等割は、平成29年度に7割軽減、平成30年度に5割軽減、令和元年度に本則(軽減なし)とする。

[平成28年度]

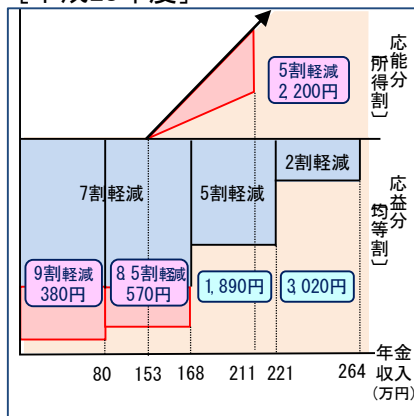

[平成29年度]

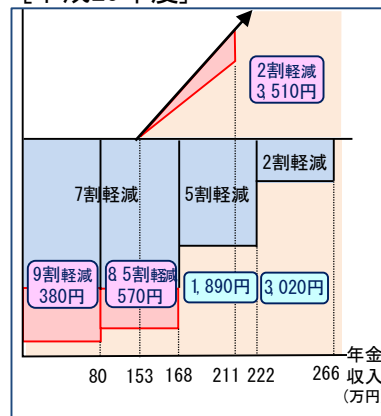

[平成30年度]

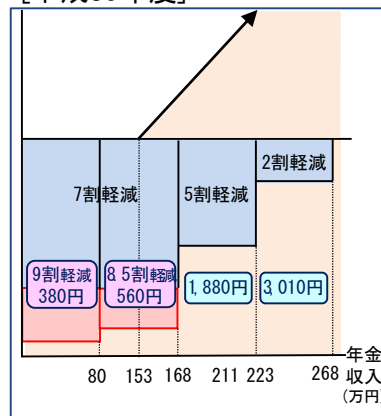

[令和元年度~]

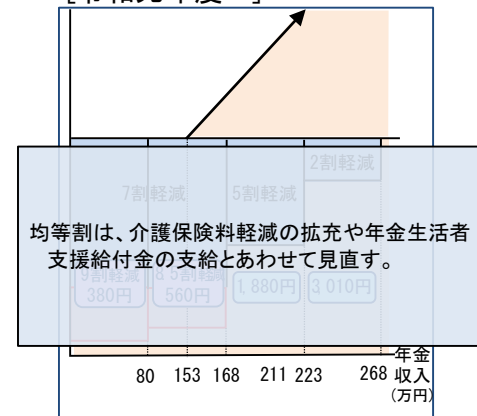

所得割・均等割の軽減

※年金収入額は、夫婦世帯における夫の年金収入の例(妻の年金収入80万円以下の場合)。

元被扶養者の軽減

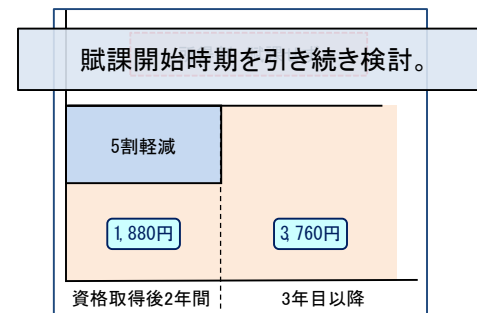
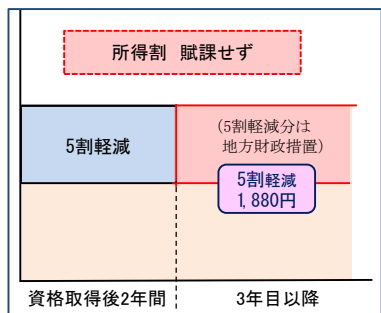
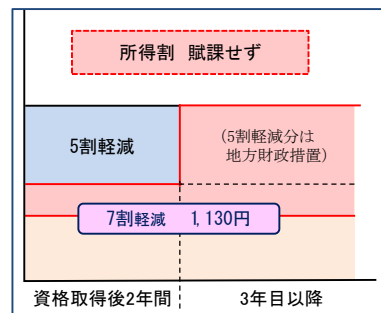
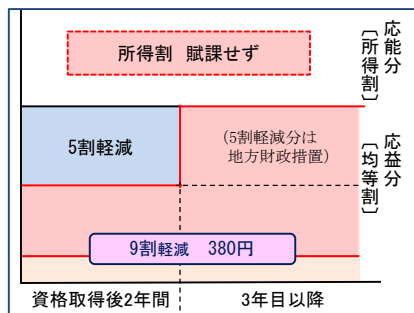

□ 法令上の軽減 □ 特例的な軽減 □ 現在の保険料額

※ 保険料額は、平成28・29年度及び平成30年度・令和元年度の全国平均保険料率により算出。
 ※ 応能分(所得割)は、個人で判定・個人で賦課。応益分(均等割)は、世帯で判定・個人で賦課。

75歳以上高齢者の医療保険料軽減特例の見直しについて

<均等割軽減見直しについてのこれまでの経緯>

「今後の社会保障改革の実施について」（平成28年12月22日 社会保障制度改革推進本部（本部長：内閣総理大臣）決定）
 (2) 均等割の軽減特例の見直しについては、低所得者に対する介護保険料軽減の拡充や年金生活者支援給付金の支給とあわせて実施することとする。

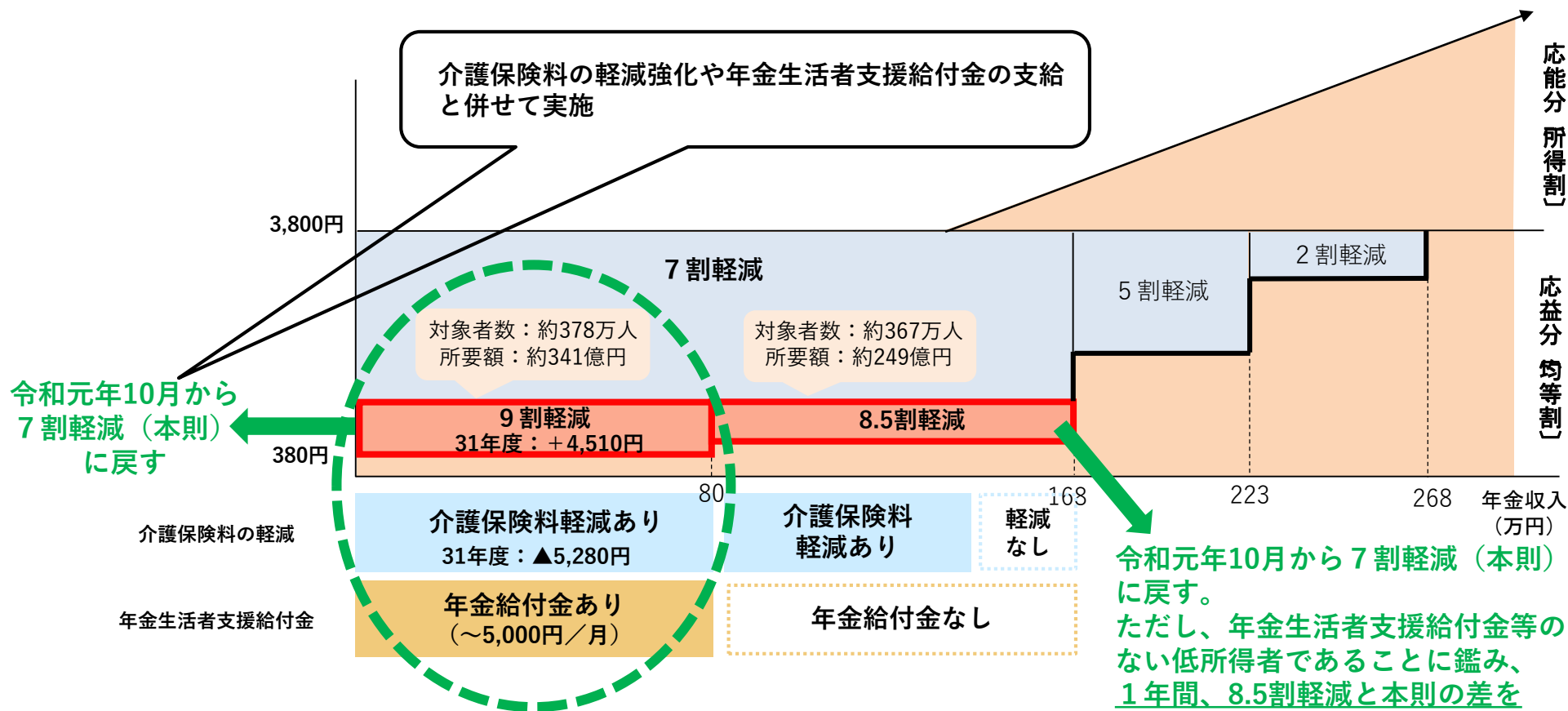

※ 保険料額は、平成30年度・令和元年度全国平均保険料率により算出。
 ※ 参考データについて、被保険者数は平成29年度（後期高齢者医療制度被保険者実態調査報告）、医療費総額及び1人当たり医療費は平成28年度（後期高齢者医療事業年報）。

医療保険制度の適正かつ効率的な運営を図るための健康保険法等の一部を改正する法律の概要

改正の趣旨

医療保険制度の適正かつ効率的な運営を図るため、保険者間で被保険者資格の情報を一元的に管理する仕組みの創設及びその適切な実施等のために医療機関等へ支援を行う医療情報化支援基金の創設、医療及び介護給付の費用の状況等に関する情報の連結解析及び提供に関する仕組みの創設、市町村において高齢者の保健事業と介護予防を一体的に実施する枠組みの構築、被扶養者の要件の適正化、社会保険診療報酬支払基金の組織改革等の措置を講ずる。

改正の概要

- 1. オンライン資格確認の導入【健康保険法、国民健康保険法、高齢者の医療の確保に関する法律（高確法）、船員保険法】**
 - ・ オンライン資格確認の導入に際し、資格確認の方法を法定化するとともに、個人単位化する被保険者番号について、個人情報保護の観点から、健康保険事業の遂行等の目的以外で告知を求めることを禁止（告知要求制限）する。（公布日から2年を超えない範囲内で政令で定める日）
- 2. オンライン資格確認や電子カルテ等の普及のための医療情報化支援基金の創設【地域における医療及び介護の総合的な確保の促進に関する法律】**
(令和元年10月1日)
- 3. NDB、介護DB等の連結解析等【高確法、介護保険法、健康保険法】**
 - ・ 医療保険レセプト情報等のデータベース（NDB）と介護保険レセプト情報等のデータベース（介護DB）について、各DBの連結解析を可能とするとともに、公益目的での利用促進のため、研究機関等への提供に関する規定の整備（審議会による事前審査、情報管理義務、国による検査等）を行う。（DPCデータベースについても同様の規定を整備。）（令和2年10月1日（一部の規定は令和4年4月1日））
- 4. 高齢者の保健事業と介護予防の一体的な実施等【高確法、国民健康保険法、介護保険法】**
 - ・ 75歳以上高齢者に対する保健事業を市町村が介護保険の地域支援事業等と一体的に実施することができるよう、国、広域連合、市町村の役割等について定めるとともに、市町村等において、各高齢者の医療・健診・介護情報等を一括して把握できるよう規定の整備等を行う。（令和2年4月1日）
- 5. 被扶養者等の要件の見直し、国民健康保険の資格管理の適正化【健康保険法、船員保険法、国民年金法、国民健康保険法】**
 - (1) 被用者保険の被扶養者等の要件について、一定の例外を設けつつ、原則として、国内に居住していること等を追加する。（令和2年4月1日）
 - (2) 市町村による関係者への報告徴収権について、新たに被保険者の資格取得に関する事項等を追加する。（公布日）
- 6. 審査支払機関の機能の強化【社会保険診療報酬支払基金法、国民健康保険法】**
 - (1) 社会保険診療報酬支払基金（支払基金）について、本部の調整機能を強化するため、支部長の権限を本部に集約する。（令和3年4月1日）
 - (2) 医療保険情報に係るデータ分析等に関する業務を追加する（支払基金・国保連共通）。（令和2年10月1日）
 - (3) 医療の質の向上に向け公正かつ中立な審査を実施する等、審査支払機関の審査の基本理念を創設する（支払基金・国保連共通）。
(令和2年10月1日)
- 7. その他**
 - ・ 未適用事業所が遡及して社会保険に加入する等の場合に発生し得る国民健康保険と健康保険の間における保険料の二重払いを解消する。【国民健康保険法】（公布日）

2040年を展望した社会保障・働き方改革本部の取りまとめ

2040年を見据えた社会保障制度改革

■ 2014年4月：消費税率引上げ（5%→8%）

<増収分を活用した社会保障の充実>

- 子ども・子育て新制度の創設、保育の受け皿拡大、育児休業中の経済的支援の強化など、消費税収を子ども・子育て分野に充当
- 医療・介護・年金の充実

<持続可能性の確保のための制度改革>

- 社会保障制度改革プログラム法や改革工程表に沿って、社会保障の給付に係る重点化・効率化を推進
- 社会保障関係費の伸びについて、経済・財政再生計画の「目安」を達成

■ 消費税率引上げ（8%→10%）<2019年10月予定>

⇒ 一体改革に関わる社会保障の制度改革が一区切り

■ 一体改革後の社会保障改革に向けて

○ 経済財政運営と改革の基本方針2018（平成30年6月15日閣議決定）（抜粋）

基盤強化期間の重点課題は、高齢化・人口減少や医療の高度化を踏まえ、総合的かつ重点的に取り組むべき政策を取りまとめ、期間内から工程化、制度改革を含め実行に移していくこと及び一般会計における社会保障関係費の伸びを、財政健全化目標と毎年度の予算編成を結び付けるための仕組みに沿ったものとするものである。

こうした取組に向け、2040年頃を見据え、社会保障給付や負担の姿を幅広く共有し、国民的議論を喚起することが重要であり、受療率や生産性の動向、支え手の減少や医療技術の高度化の進展等を踏まえた具体的な将来見通しを関係府省が連携して示す。あわせて、予防・健康づくり等による受療率の低下や生産性向上の実現に向けて、具体的な目標とそれにつながる各施策のK P Iを掲げ推進する。

2040年頃を展望した社会保障改革の新たな局面と課題

人口構造の推移を見ると、2025年以降、「高齢者の急増」から「現役世代の急減」に局面が変化。

2025年以降の現役世代の人口の急減という新たな局面における課題への対応が必要。

《2040年までの人口構造の変化》

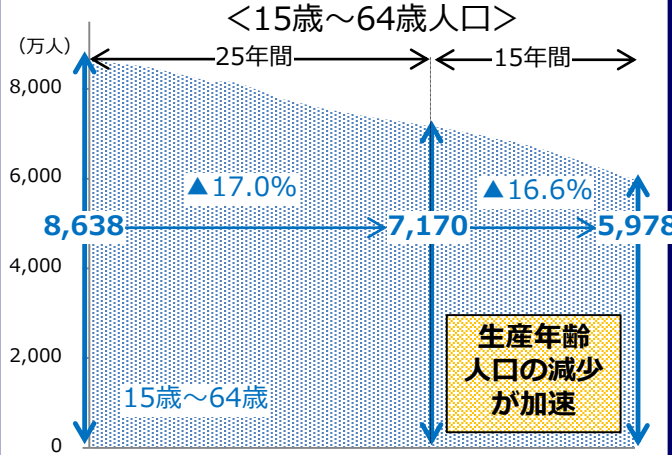
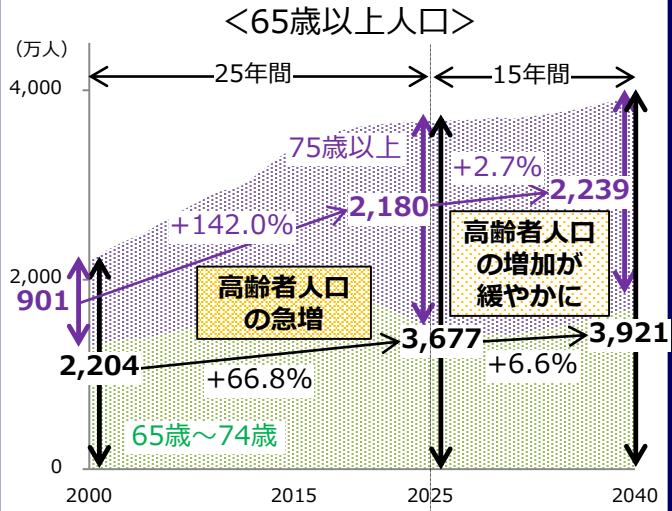

《就業者数の推移》

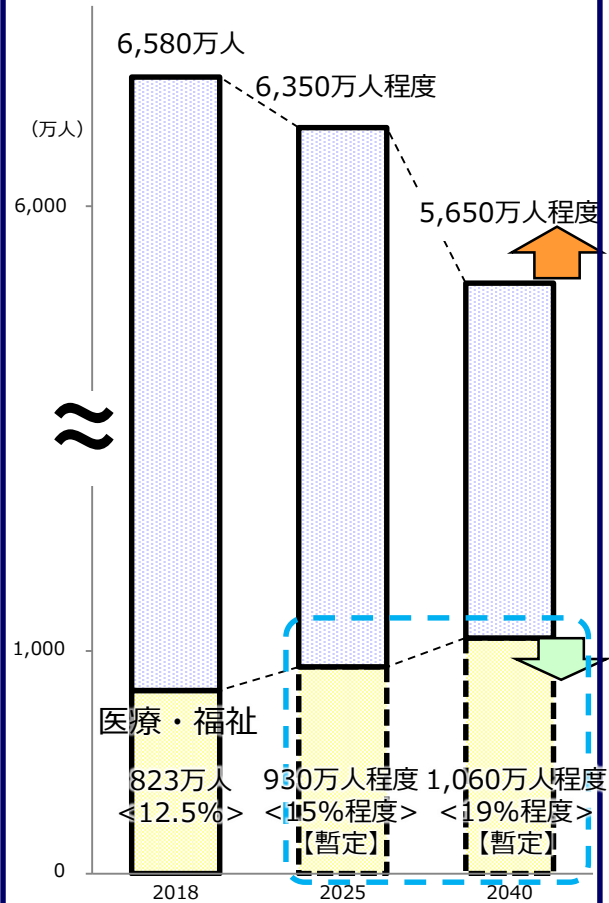

(資料) 就業者数について、2018年は内閣府「経済見通しと経済財政運営の基本的態度」、2025年以降は、独立行政法人労働政策研究・研修機構「平成27年労働力需給の推計」の性・年齢別の就業率と国立社会保障・人口問題研究所「日本の将来推計人口 平成29年推計」(出生中位・死亡中位推計)を用いて機械的に算出。医療・福祉の就業者数は、医療・介護サービスの年齢別の利用状況(2025年)をもとに、人口構造の変化を加味して求めた将来の医療・介護サービスの需要から厚生労働省において推計(暫定値)。

国民的な議論の下、

- これまで進めてきた給付と負担の見直し等による社会保障の持続可能性の確保も図りつつ、
- 以下の新たな局面に対応した政策課題を踏まえて、総合的に改革を推進。

《新たな局面に対応した政策課題》

1. 現役世代の人口が急減する中での社会の活力維持向上

⇒ 高齢者をはじめとして多様な就労・社会参加を促進し、社会全体の活力を維持していく基盤として、2040年までに3年以上健康寿命を延伸することを目指す。

2. 労働力の制約が強まる中での医療・介護サービスの確保

⇒ テクノロジーの活用等により、2040年時点において必要とされるサービスが適切に確保される水準の医療・介護サービスの生産性^{*}の向上を目指す。

※ サービス産出に要するマンパワー投入量。

※ 医療分野：ICT、AI、ロボットの活用で業務代替が可能と考えられるものが5%程度（「医師の勤務実態及び働き方の意向等に関する調査」結果から抽出）

※ 介護分野：特別養護老人ホームでは、平均では入所者2人に対し介護職員等が1人程度の配置となっているが、ICT等の活用により2.7人に対し1人程度の配置で運営を行っている施設あり **87**

(資料) 総務省「国勢調査」「人口推計」(2015年まで)、国立社会保障・人口問題研究所「日本の将来推計人口 平成29年推計」(出生中位・死亡中位推計)(2016年以降)

2015 団塊の世代が全て65歳以上に
2025 団塊の世代が全て75歳以上に
2040 団塊ジュニアが全て65歳以上に

社会保障給付費の見通し

2040年を見据えた社会保障の将来見通し（議論の素材）－概要－（内閣官房・内閣府・財務省・厚生労働省 平成30年5月21日）より

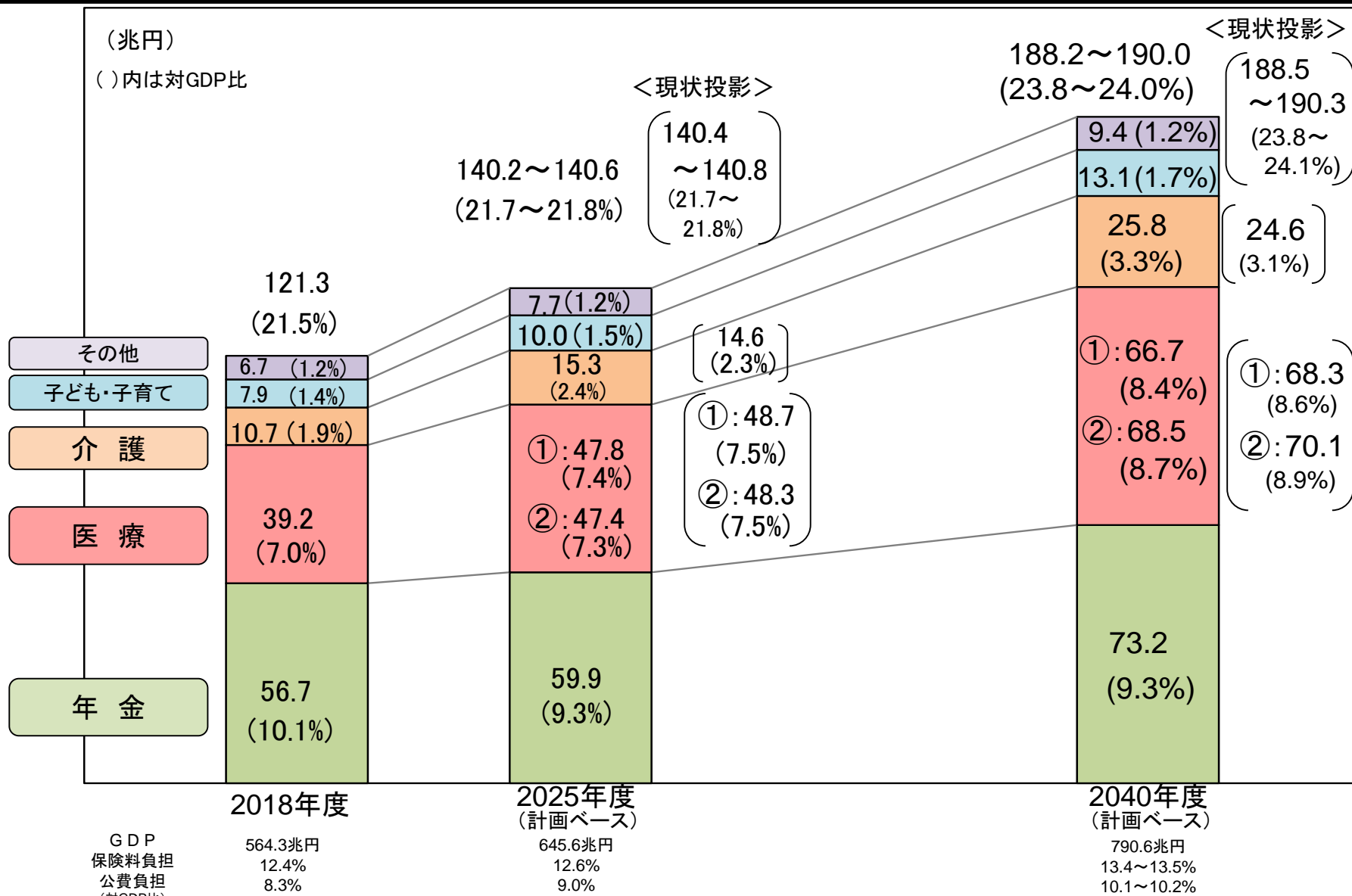

(注1) 医療については、単価の伸び率の仮定を2通り設定しており、給付費も2通り(①と②)示している。

(注2) 「計画ベース」は、地域医療構想に基づく2025年度までの病床機能の分化・連携の推進、第3期医療費適正化計画による2023年度までの外来医療費の適正化効果、第7期介護保険事業計画による2025年度までのサービス量の見込みを基礎として計算し、それ以降の期間については、当該時点の年齢階級別の受療率等を基に機械的に計算。なお、介護保険事業計画において、地域医療構想の実現に向けたサービス基盤の整備については、例えば医療療養病床から介護保険施設等への転換分など、現段階で見通すことが困難な要素があることに留意する必要がある。

※ 平成30年度予算ベースを足元に、国立社会保障・人口問題研究所「日本の将来推計人口(平成29年推計)」、内閣府「中長期の経済財政に関する試算(平成30年1月)」等を踏まえて計算。なお、医療・介護費用の単価の伸び率については、社会保障・税

2040年に向けた社会保障給付費対GDP比等の推移（実績と将来見通し）

- 高齢者の増加のペースが変わること等から、2000年度から2015年度の15年間では6.8%ポイント程度上昇したのに対し、2025年度から2040年度の15年間では2.1~2.2%ポイント程度の上昇と見込まれている。

＜2000～2015年度の社会保障給付費対GDP比等【実績】＞

＜2018～2040年度の社会保障給付費対GDP比等【将来見通し】＞

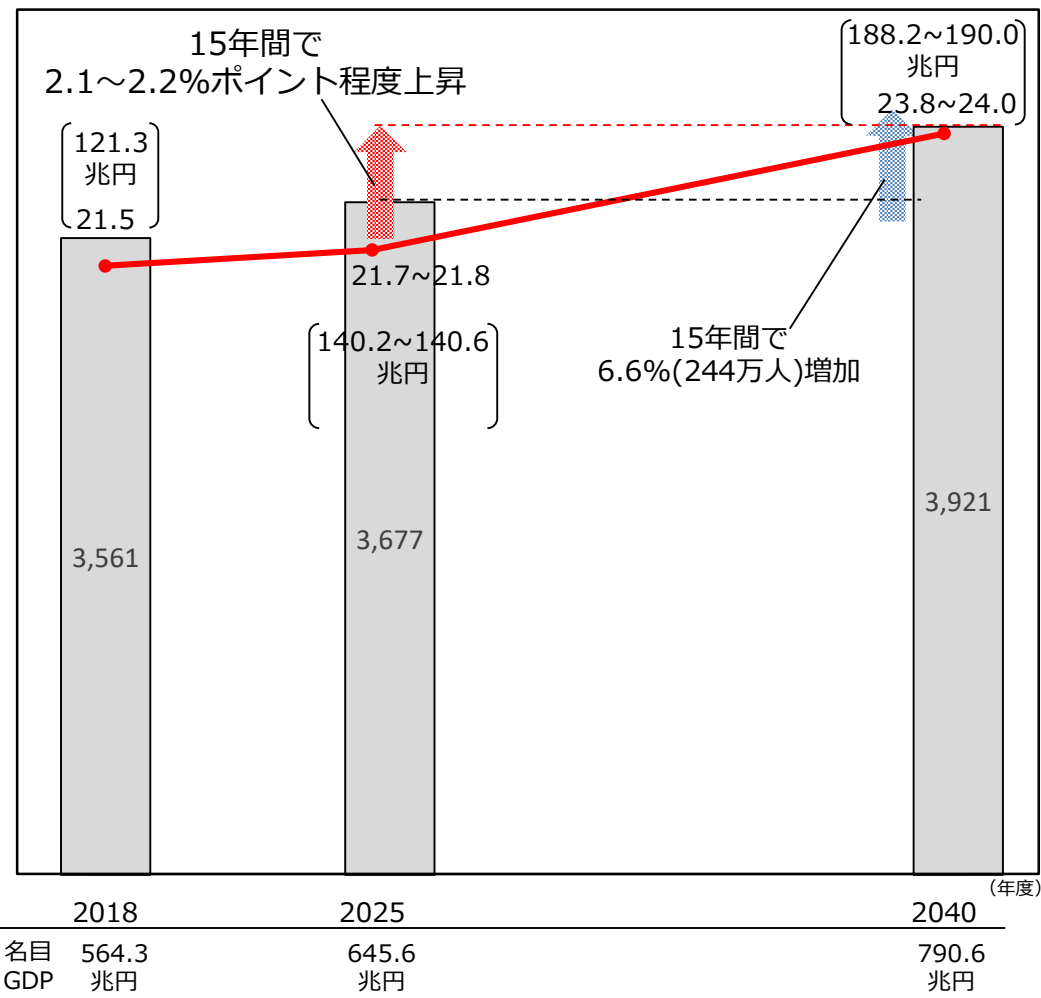
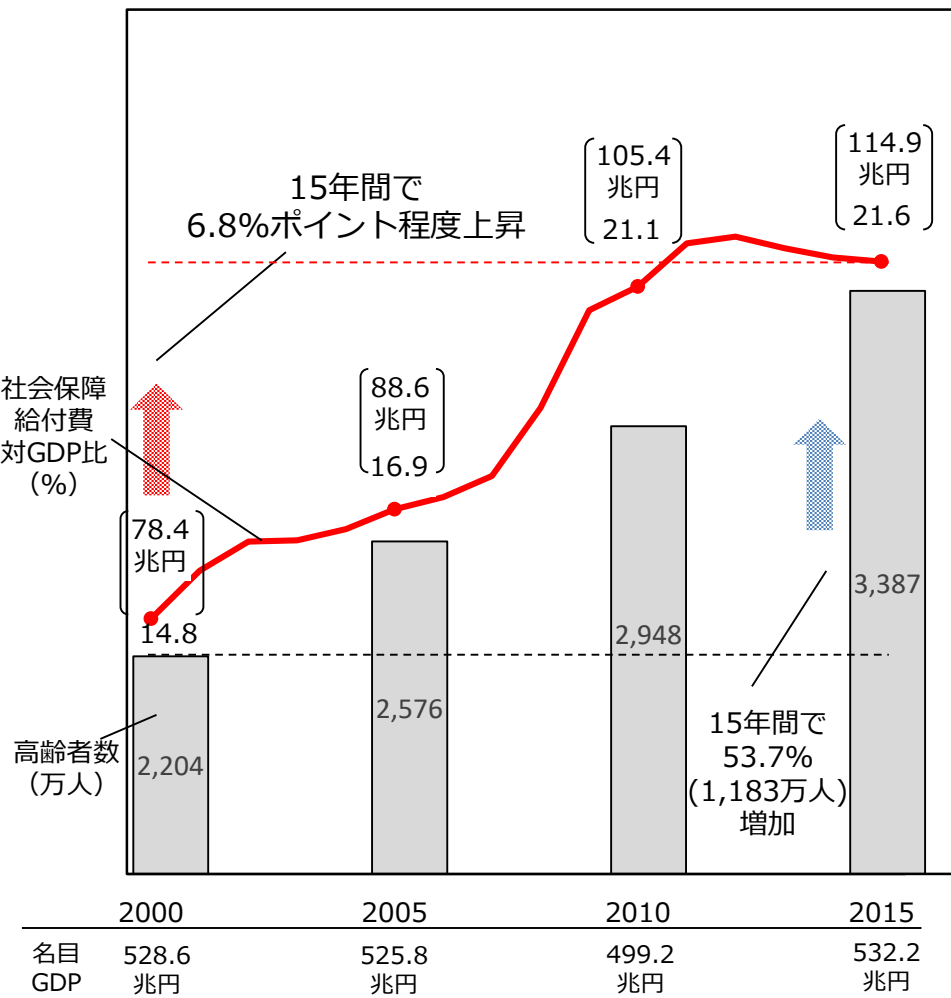

(出典) 2000～2015年度は、国立社会保障・人口問題研究所「社会保障費用統計」による実績値。2018年度以降は内閣官房・内閣府・財務省・厚生労働省「2040年度を見据えた社会保障のシミュレーション（議論の素材）」による推計値。

医療・介護の1人当たり保険料・保険料率の見通し

【経済：ベースラインケース】

	計画ベース		
	2018年度	2025年度	2040年度
医療保険			
協会けんぽ	10.0%	①10.6% ②10.5%	①11.5% ②11.8%
健保組合	9.2%	① 9.8% ② 9.7%	①10.9% ②11.2%
市町村国保 (2018年度賃金換算)	7,400円	①8,100円 ②8,000円	①8,200円 ②8,400円
後期高齢者 (2018年度賃金換算)	5,800円	①6,400円 ②6,300円	①8,000円 ②8,200円
介護保険			
1号保険料 (2018年度賃金換算)	約5,900円	約7,200円	約9,200円
2号保険料 協会けんぽ・健保組合	協会けんぽ1.57% 健保組合1.52%	2.0%	2.6%
2号保険料 市町村国保 (2018年度賃金換算)	約2,800円	約3,500円	約4,400円

※ 医療保険の2018年度における保険料は2018年度実績見込み(協会けんぽは実際の保険料率、健保組合は健康保険組合連合会「平成30年度健保組合予算早期集計結果」より、市町村国保は予算ベースの所要保険料、後期高齢者は広域連合による見込みを基にした推計値)である。また、2025年度及び2040年度の保険料は2018年度の保険料と各制度の所要保険料の伸びから算出している。

※ 介護保険の2018年度における2号保険料の健保組合の値は、健康保険組合連合会「平成30年度健保組合予算早期集計結果」による。また、市町村国保の保険料額は、一人当たり介護納付金額の月額について、公費を除いた額である。2018年度におけるそのほかの保険料は、実際の基準保険料額・保険料率である。

2040年に向けたマンパワーのシミュレーション（平成30年5月21日）の改定

需要面から推計した医療福祉分野の就業者数の推移

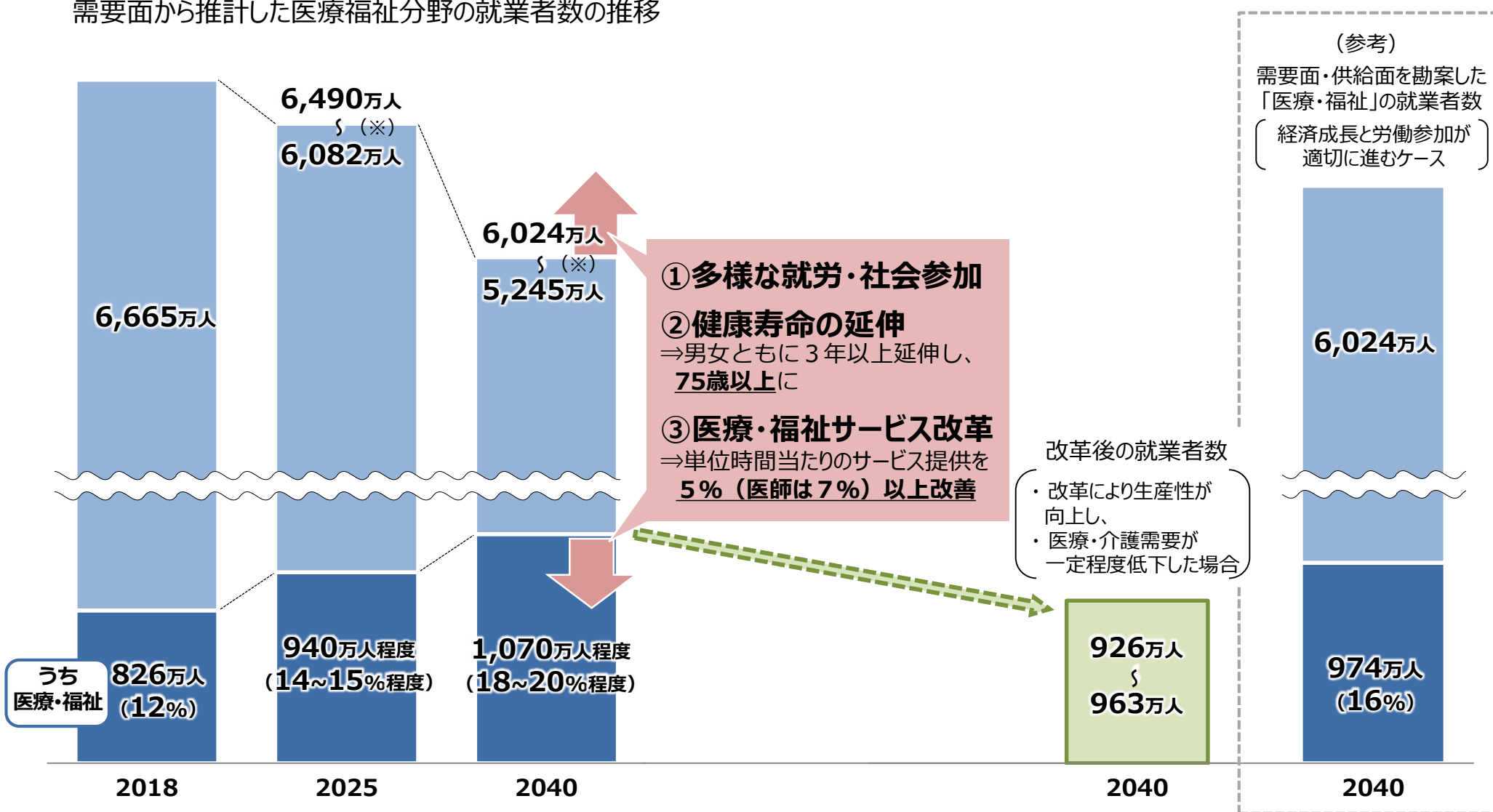

※総就業者数は独立行政法人労働政策研究・研修機構「労働力需給の推計」（2019年3月）による。
総就業者数のうち、下の数値は経済成長と労働参加が進まないケース、上の数値は進むケースを記載。

2040年を展望した社会保障・働き方改革の検討について

趣旨

- 2040年を見通すと、現役世代(担い手)の減少が最大の課題。一方、高齢者の「若返り」が見られ、就業も増加。今後、国民誰もが、より長く、元気に活躍できるよう、①多様な就労・社会参加の環境整備や②健康寿命の延伸を進めるとともに、③医療・福祉サービスの改革による生産性の向上を図りつつ、④給付と負担の見直し等による社会保障の持続可能性の確保を進めることが必要。
- このため、「2040年を展望した社会保障・働き方改革本部」を設置するとともに、部局横断的な政策課題について、従来の所掌にとらわれることなく取り組むためプロジェクトチームを設けて検討する。

2040年を展望した社会保障・働き方改革本部

本部長 : 厚生労働大臣

本部長代理 : 厚生労働副大臣
厚生労働大臣政務官

事務局長 : 政策統括官(総合政策担当)

本部長代理 : 厚生労働副大臣
厚生労働大臣政務官

本部長代理 : 厚生労働副大臣
厚生労働大臣政務官

本部長代理 : 厚生労働副大臣
厚生労働大臣政務官

本部長代理 : 厚生労働副大臣
厚生労働大臣政務官

※プロジェクトチームにおける検討を基に改革案を審議

横断的課題に関するプロジェクトチーム

①健康寿命延伸PT(疾病予防・介護予防に関する施策等)

主査: 奈尾審議官(健康局) 副主査: 八神審議官(保険局)、大坪審議官、江崎統括調整官

②疾病・介護予防、健康づくり実証事業推進PT(予防・健康づくりの実証事業)

主査: 奈尾審議官(健康局) 主査代理: 山下医療介護連携政策課長
副主査: 佐々木厚生科学課長、田口歯科保健課長、神ノ田健康課長、江浪がん・疾病対策課長、岡野認知症施策推進室長、眞鍋老人保健課長、熊木国民健康保険課長、朝川参事官

③医療・福祉サービス改革PT(ロボット、AI、ICTの実用化等)

主査: 諏訪園審議官(老健局) 副主査: 迫井審議官(医政局)、江崎統括調整官

④高齢者雇用PT(高齢者の雇用就業機会の確保等)

主査: 達谷窟高齢・障害者雇用開発審議官 副主査: 岸本審議官(職業安定局)、井内審議官(人材開発統括官)

⑤就職氷河期世代活躍支援PT(就職氷河期世代の活躍支援)

主査: 土屋厚生労働審議官
副主査: 井内審議官(人材開発統括官)、小林職業安定局長、藤澤雇用環境・均等局長、谷内社会・援護局長、定塚人材開発統括官、伊原政策統括官、山田審議官(統計、総合政策、政策評価担当)

⑥障害者雇用・福祉連携強化PT(雇用施策と福祉施策の連携等)

主査: 土屋厚生労働審議官 副主査: 達谷窟高齢・障害者雇用開発審議官、橋本障害保健福祉部長

⑦地域共生PT(縦割りを超えた地域における包括的な支援体制の整備等)

主査: 中村審議官(政策統括官(総合政策担当))
副主査: 辺見審議官(社会・援護局)、依田審議官(子ども家庭局)、橋本障害保健福祉部長、諏訪園審議官(老健局)

⑧賃金底上げPT(最低賃金を含む賃金引き上げをしやすい環境の整備等)

主査: 土屋厚生労働審議官
副主査: 吉永審議官(労働基準局)、吉田医政局長、浅沼生活衛生・食品安全審議官、坂口労働基準局長、小林職業安定局長、藤澤雇用環境・均等局長、渡辺子ども家庭局長、谷内社会・援護局長、橋本障害保健福祉部長、大島老健局長、濱谷保険局長、高橋年金局長、定塚人材開発統括官、伊原政策統括官

2040年を展望し、誰もがより長く元気に活躍できる社会の実現

- 2040年を展望すると、高齢者の人口の伸びは落ち着き、現役世代（担い手）が急減する。
→「総就業者数の増加」とともに、「より少ない人手でも回る医療・福祉の現場を実現」することが必要。
- 今後、国民誰もが、より長く、元気に活躍できるよう、以下の取組を進める。
①多様な就労・社会参加の環境整備、②健康寿命の延伸、③医療・福祉サービスの改革による生産性の向上
④給付と負担の見直し等による社会保障の持続可能性の確保
- また、社会保障の枠内で考えるだけでなく、農業、金融、住宅、健康な食事、創薬にもウイングを拡げ、関連する政策領域との連携の中で新たな展開を図っていく。

2040年を展望し、誰もがより長く元気に活躍できる社会の実現を目指す。

≪現役世代の人口の急減という新たな局面に対応した政策課題≫

多様な就労・社会参加

【雇用・年金制度改革等】

- 70歳までの就業機会の確保
- 就職氷河期世代の方々の活躍の場を更に広げるための支援
(厚生労働省就職氷河期世代活躍支援プラン)
- 中途採用の拡大、副業・兼業の促進
- 地域共生・地域の支え合い
- 人生100年時代に向けた年金制度改革

健康寿命の延伸

【健康寿命延伸プラン】

⇒2040年までに、健康寿命を男女ともに3年以上延伸し、**75歳以上**に

- ①健康無関心層へのアプローチの強化、
②地域・保険者間の格差の解消により、以下の3分野を中心に、取組を推進
・次世代を含めたすべての人の健やかな生活習慣形成等
・疾病予防・重症化予防
・介護予防・フレイル対策、認知症予防

医療・福祉サービス改革

【医療・福祉サービス改革プラン】

⇒2040年時点で、単位時間当たりのサービス提供を**5%（医師は7%）以上改善**

- 以下の4つのアプローチにより、取組を推進
・ロボット・AI・ICT等の実用化推進、データヘルス改革
・タスクシフティングを担う人材の育成、シニア人材の活用推進
・組織マネジメント改革
・経営の大規模化・協働化

≪引き続き取り組む政策課題≫

給付と負担の見直し等による社会保障の持続可能性の確保

多様な就労・社会参加

- 現役世代人口の急減など人口減少が進む一方、高齢者の「若返り」が見られる中、より多くの人々が意欲や能力に応じ社会の担い手としてより長く活躍できるよう、
 - ①「一人ひとりの意思や能力、個々の事情に応じた**多様で柔軟な働き方を選択可能とする社会**」
 - ②「**地域に生きる一人一人が尊重され、多様な就労・社会参加の機会を得ながら**、「縦割り」や「支え手」「受け手」という関係を超えて、住民一人ひとりの暮らしと生きがい、地域をともにつづっていく**地域共生社会**」の実現に向けた環境整備を進める。
- あわせて、エイジフリー社会への変化を踏まえて、**人生100年時代に向けた年金制度改革**に取り組む。

«政策課題毎の主な取組»

70歳までの就業機会の確保

- ◆ 様々な就業や社会参加の形態も含め、70歳までの就業機会を確保する制度の創設
- ◆ 高齢者の活躍を促進する環境整備（労働市場の整備、企業、労働者、地域の取組への支援）

就職氷河期世代の方々の活躍の場を更に広げるための支援

- ◆ 地域ごとの支援のためのプラットフォームの形成・活用
- ◆ 就職氷河期世代、一人ひとりにつながる積極的な広報
- ◆ 対象者（不安定な就労状態にある方、長期にわたり無業の状態にある方、社会参加に向けて支援を必要とする方）の個別の状況に応じたきめ細やかな各種事業の展開

副業・兼業の促進

- ◆ ガイドライン等による、原則として労働者は副業・兼業を行うことが可能である旨の周知
- ◆ 健康確保の充実と労働時間管理の在り方について検討
- ◆ 労災保険給付の在り方、雇用保険及び社会保険上の取扱いの在り方について引き続き検討

中途採用の拡大

- ◆ 個々の大企業における中途採用比率の情報公開
- ◆ 「中途採用・経験者採用協議会」の知見を活用した企業への働きかけ強化
- ◆ ハローワークにおける求職者の状況に応じたマッチング支援の充実
- ◆ 職業情報提供サイト（日本版O-NET）（仮称）の2020年中の運用開始
- ◆ 中途採用等支援助成金の見直し

地域共生・地域の支え合い

- ◆ 世帯の複合的なニーズやライフステージの変化に柔軟に対応できるよう、新たな制度の創設を含め、包括的な支援体制の構築に向けた方策を検討
- ◆ 地域住民をはじめ多様な主体がつながり、活動する地域共生の取組の促進
- ◆ 高齢者も障害者も利用できるサービスの推進

人生100年時代に向けた年金制度改革

- ◆ 多様な就労を年金制度に取り込む被用者保険の適用拡大
- ◆ 就労期の長期化による年金水準の充実
（就労・制度加入と年金受給の時期や組合せの選択肢の拡大、就労に中立的かつ公平性にも留意した在職老齢年金制度等の見直し、私的年金の加入可能年齢等の見直し）

健康寿命延伸プランの概要

- **①健康無関心層も含めた予防・健康づくりの推進、②地域・保険者間の格差の解消に向け、「自然に健康になれる環境づくり」や「行動変容を促す仕掛け」など「新たな手法」も活用し、以下3分野を中心に取組を推進。**
→2040年までに健康寿命を男女ともに3年以上延伸し（2016年比）、**75歳以上**とすることを旨とする。
2040年の具体的な目標（男性：75.14歳以上 女性：77.79歳以上）

①健康無関心層も含めた予防・健康づくりの推進

②地域・保険者間の格差の解消

自然に健康になれる環境づくり

健康な食事や運動
ができる環境

居場所づくりや社会参加

行動変容を促す仕掛け

行動経済学の活用

インセンティブ

I

次世代を含めたすべての人の 健やかな生活習慣形成等

- ◆ 栄養サミット2020を契機とした食環境づくり(産学官連携プロジェクト本部の設置、食塩摂取量の減少(8g以下))
- ◆ ナッジ等を活用した自然に健康になれる環境づくり(2022年度までに健康づくりに取り組む企業・団体を7,000に)
- ◆ 子育て世代包括支援センター設置促進(2020年度末までに全国展開)
- ◆ 妊娠前・妊産婦の健康づくり(長期的に増加・横ばい傾向の全出生数中の低出生体重児の割合の減少)
- ◆ PHRの活用促進(検討会を設置し、2020年度早期に本人に提供する情報の範囲や形式について方向性を整理)
- ◆ 女性の健康づくり支援の包括的実施(今年度中に健康支援教育プログラムを策定) 等

II

疾病予防・重症化予防

- ◆ ナッジ等を活用した健診・検診受診勧奨(がんの年齢調整死亡率低下、2023年度までに特定健診実施率70%以上等を目指す)
- ◆ リキッドバイオプシー等のがん検査の研究・開発(がんの早期発見による年齢調整死亡率低下を目指す)
- ◆ 慢性腎臓病診療連携体制の全国展開(2028年度までに年間新規透析患者3.5万人以下)
- ◆ 保険者インセンティブの強化(本年夏を目途に保険者努力支援制度の見直し案のとりまとめ)
- ◆ 医学的管理と運動プログラム等の一体的提供(今年度中に運動施設での標準的プログラム策定)
- ◆ 生活保護受給者への健康管理支援事業(2021年1月までに全自治体において実施)
- ◆ 歯周病等の対策の強化(60歳代における咀嚼良好者の割合を2022年度までに80%以上) 等

III

介護予防・フレイル対策、 認知症予防

- ◆ 「通いの場」の更なる拡充(2020年度末までに介護予防に資する通いの場への参加率を6%に)
- ◆ 高齢者の保健事業と介護予防の一体的な実施(2024年度までに全市区町村で展開)
- ◆ 介護報酬上のインセンティブ措置の強化(2020年度中に介護給付費分科会で結論を得る)
- ◆ 健康支援型配食サービスの推進等(2022年度までに25%の市区町村で展開等)
- ◆ 「共生」・「予防」を柱とした認知症施策(本年6月目途に認知症施策の新たな方向性をとりまとめ予定)
- ◆ 認知症対策のための官民連携実証事業(認知機能低下抑制のための技術等の評価指標の確立) 等

医療・福祉サービス改革プランの概要

● 以下4つの改革を通じて、医療・福祉サービス改革による生産性の向上を図る

→2040年時点において、医療・福祉分野の単位時間サービス提供量（※）について**5%（医師については7%）以上の改善**を目指す

※（各分野の）サービス提供量÷従事者の総労働時間で算出される指標（テクノロジーの活用や業務の適切な分担により、医療・福祉の現場全体で必要なサービスがより効率的に提供されると改善）

I

ロボット・AI・ICT等の実用化推進、 データヘルス改革

- ◆ 2040年に向けたロボット・AI等の研究開発、実用化
（未来イノベーションWGの提言を踏まえ、経済産業省、文部科学省等と連携し推進）
- ◆ データヘルス改革（2020年度までの事業の着実な実施と改革の更なる推進）
- ◆ 介護分野で①業務仕分け、②元気高齢者の活躍、③ロボット・センサー・ICTの活用、④介護業界のイメージ改善を行うパイロット事業を実施
（2020年度から全国に普及・展開）
- ◆ オンラインでの服薬指導を含めた医療の充実
（本通常国会に薬機法改正法案を提出、指針の定期的な見直し）

等

II

タスクシフティング、 シニア人材の活用推進

- ◆ チーム医療を促進するための人材育成（2023年度までに外科等の領域で活躍する特定行為研修を修了した看護師を1万人育成 等）
- ◆ 介護助手等としてシニア層を活かす方策（2021年度までに入門的研修を通じて介護施設等とマッチングした者の数を2018年度から15%増加）

等

III

組織マネジメント改革

- ◆ 意識改革、業務効率化等による医療機関における労働時間短縮・福祉分野の生産性向上ガイドラインの作成・普及・改善（優良事例の全国展開）
- ◆ 現場の効率化に向けた工夫を促す報酬制度への見直し
（実績評価の拡充など）（次期報酬改定に向けて検討）
- ◆ 文書量削減に向けた取組（2020年代初頭までに介護の文書量半減）、報酬改定対応コストの削減（次期報酬改定に向けて検討）

等

IV

経営の大規模化・ 協働化

- ◆ 医療法人・社会福祉法人それぞれの合併等の好事例の普及（今年度に好事例の収集・分析、2020年度に全国に展開）
- ◆ 医療法人の経営統合等に向けたインセンティブの付与（今年度に優遇融資制度を創設、2020年度から実施）
- ◆ 社会福祉法人の事業の協働化等の促進方策等の検討会の設置（今年度に検討会を実施し、検討結果をとりまとめ）

新経済・財政再生計画 改革工程表2018
経済財政運営と改革の基本方針2019
成長戦略実行計画

新経済・財政再生計画 改革工程表2018 (抄)

(平成30年12月20日 経済財政諮問会議決定)

2-4 給付と負担の見直し

高齢化や現役世代の急減という人口構造の変化の中でも、国民皆保険を持続可能な制度としていくため、勤労世代の高齢者医療への負担状況にも配慮しつつ、必要な保険給付をできるだけ効率的に提供しながら、自助、共助、公助の範囲についても見直しを図る

	取組事項	実施年度			K P I	
		2019年度	2020年度	2021年度	第1階層	第2階層
給付と負担の見直し	52 高齢者医療制度や介護制度において、所得のみならず資産の保有状況を適切に評価しつつ、「能力」に応じた負担の検討 高齢者医療制度や介護制度において、所得のみならず資産の保有状況を適切に評価しつつ、「能力」に応じた負担を求めることを検討する。	高齢者医療制度について、マイナンバーの導入等の金融資産の把握に向けた取組を踏まえつつ、医療保険・介護保険制度における負担への金融資産等の保有状況の反映の在り方について、早期に改革が具体化されるよう関係審議会等において検討。 在宅と施設の公平性の確保の観点等から、介護の補足給付の在り方について、その対象者の資産の実態調査等を行い、関係審議会等において第8期介護保険事業計画期間に向けて検討し、その結果に基づき必要な措置を講ずる（再掲）。 <<厚生労働省>>	骨太2020	----->	-	-
	53 団塊世代が後期高齢者入りするまでに、後期高齢者の窓口負担について検討 団塊世代が後期高齢者入りするまでに、世代間の公平性や制度の持続性確保の観点から、後期高齢者の窓口負担の在り方について検討する。	世代間の公平性や制度の持続性確保の観点から、後期高齢者の窓口負担の在り方について、団塊世代が後期高齢者入りするまでに、早期に改革が具体化されるよう関係審議会等において検討。 <<厚生労働省>>	骨太2020	----->	-	-
	54 薬剤自己負担の引上げについて幅広い観点から関係審議会において検討し、その結果に基づき必要な措置を講ずる 薬剤自己負担の引上げについて、市販品と医療用医薬品との間の価格のバランス、医薬品の適正使用の促進等の観点を踏まえつつ、対象範囲を含め幅広い観点から、引き続き関係審議会において検討し、その結果に基づき必要な措置を講ずる。	薬剤自己負担の引上げについて、諸外国の薬剤自己負担の仕組み（薬剤の種類に応じた保険償還率や一定額までの全額自己負担など）も参考としつつ、市販品と医療用医薬品との間の価格のバランス等の観点から、引き続き関係審議会において検討し、その結果に基づき必要な措置を講ずる。 <<厚生労働省>>	骨太2020	----->	-	-

新経済・財政再生計画 改革工程表2018（抄）

（平成30年12月20日 経済財政諮問会議決定）

	取組事項	実施年度			K P I	
		2019年度	2020年度	2021年度	第1階層	第2階層
給付と負担の見直し	55 外来受診時等の定額負担の導入を検討 病院・診療所の機能分化・機能連携等を推進しつつ、かかりつけ機能の在り方を踏まえながら、かかりつけ医・かかりつけ歯科医・かかりつけ薬剤師の普及を進めるとともに、外来受診時等の定額負担導入を検討する。	諸外国の例やかかりつけ機能の在り方を踏まえつつ、病院・診療所の機能分化・機能連携等を推進する観点から、大病院受診時の定額負担に係る対象範囲の拡大をはじめとした外来受診時等の定額負担の導入・活用について、早期に改革が具体化されるよう関係審議会等において検討。 ≪厚生労働省≫	骨太2020	----->	-	-
	56 医療費について保険給付率（保険料・公費負担）と患者負担率のバランス等を定期的に見える化しつつ、診療報酬とともに保険料・公費負担、患者負担について総合的な対応を検討 支え手の中核を担う勤労世代が減少しその負担能力が低下する中で、改革に関する国民的理解を形成する観点から保険給付率（保険料・公費負担）と患者負担率のバランス等を定期的に見える化しつつ、診療報酬とともに保険料・公費負担、患者負担について、早期に改革が具体化されるよう関係審議会等において総合的な対応を検討。	支え手の中核を担う勤労世代が減少しその負担能力が低下する中で、改革に関する国民的理解を形成する観点から保険給付率（保険料・公費負担）と患者負担率のバランス等を定期的に見える化しつつ、診療報酬とともに保険料・公費負担、患者負担について、早期に改革が具体化されるよう関係審議会等において総合的な対応を検討。	骨太2020	----->	-	-
	60 医療・介護における「現役並み所得」の判断基準の見直しを検討 年金受給者の就労が増加する中、医療・介護における「現役並み所得」の判断基準を現役との均衡の観点から見直しを検討する。	年金受給者の就労が増加する中、税制において行われた諸控除の見直しも踏まえつつ、医療・介護における「現役並み所得」の判断基準の見直しについて、現役との均衡の観点から、早期に改革が具体化されるよう関係審議会等において検討。	骨太2020	----->	-	-
	61 新規医薬品や医療技術の保険収載等に際して、費用対効果や財政影響などの経済性評価や保険外併用療養の活用などを検討 新規医薬品や医療技術の保険収載等に際して、費用対効果や財政影響などの経済性評価や保険外併用療養の活用などを検討する。	医薬品や医療技術の保険収載の判断等に当たり費用対効果や財政影響などの経済性評価を活用し、保険対象外の医薬品等に係る保険外併用療養を柔軟に活用・拡大することについて、早期に改革が具体化されるよう関係審議会等において検討。	骨太2020	----->	-	-

第2章 Society 5.0時代にふさわしい仕組みづくり

1. 成長戦略実行計画をはじめとする成長力の強化

(2) 全世代型社会保障への改革

③ 疾病・介護の予防

(i) 疾病予防の促進について

(保険者努力支援制度(国民健康保険))

- ・ 先進自治体のモデルの横展開を進めるために保険者の予防・健康インセンティブを高めることが必要であり、公的保険制度における疾病予防の位置付けを高めるため、保険者努力支援制度(国民健康保険)の抜本的な強化を図る。同時に、疾病予防に資する取組を評価し、(a)生活習慣病の重症化予防や個人へのインセンティブ付与、歯科健診やがん検診等の受診率の向上等については、配点割合を高める、(b)予防・健康づくりの成果に応じて配点割合を高め、優れた民間サービス等の導入を促進する、といった形で配分基準のメリハリを強化する。

(後期高齢者支援金の加減算制度(企業健保組合))

- ・ 後期高齢者支援金の加減算の幅を2017年度の0.23%から2020年度に両側に最大10%まで引き上げることで、保険者(企業健保組合)の予防・健康インセンティブを強化する。

(iii) エビデンスに基づく政策の促進

- ・ 上記(i)や(ii)の改革を進めるため、エビデンスに基づく評価を取組に反映していくことが重要である。このため、データ等を活用した予防・健康づくりの健康増進効果等を確認するため、エビデンスを確認・蓄積するための実証事業を行う。

第2章 Society 5.0時代にふさわしい仕組みづくり

2. 人づくり革命、働き方改革、所得向上策の推進

(1) 少子高齢化に対応した人づくり革命の推進

⑦ 少子化対策、子ども・子育て支援

- ・ 不妊治療への支援、予期せぬ妊娠等により不安を抱えた若年妊婦等への支援、産後ケアの充実などの支援強化に取り組むとともに、妊産婦の負担増につながらない配慮を検討しつつ、妊産婦の診療に積極的な医療機関を増やし、診療の質の向上を図る。また、成育医療等を切れ目なく提供するための施策を総合的に推進するため、成育基本法に基づく取組を進める。

第3章 経済再生と財政健全化の好循環

(2) 主要分野ごとの改革の取組

① 社会保障

(基本的な考え方)

- ・ 新経済・財政再生計画に基づき、基盤強化期間内から改革を順次実行に移し、団塊の世代が75歳以上に入り始める2022年までに社会保障制度の基盤強化を進め、経済成長と財政を持続可能にするための基盤固めにつなげる。このため、給付と負担の見直しも含めた改革工程表について、進捗を十分に検証しながら、改革を着実に推進する。年金及び介護については、必要な法改正も視野に、2019年末までに結論を得る。医療等のその他の分野についても、基盤強化期間内から改革を順次実行に移せるよう、2020年度の「経済財政運営と改革の基本方針」(以下「骨太方針2020」という。)において、給付と負担の在り方を含め社会保障の総合的かつ重点的に取り組むべき政策を取りまとめる。
- ・ なお、人生100年時代を迎え、少子高齢社会の中で、生き方、働き方の多様化に対応できる持続可能な社会保障制度へと改革していく必要がある。議論を進めるに当たっては、いわゆる「支える側」と「支えられる側」のリバランスという観点や、個人の自由で多様な選択を支え、特定の生き方や働き方が不利にならない「選択を支える社会保障」という考え方も含め、年齢等にとらわれない視点から検討を進めるとともに、自助・共助・公助の役割分担の在り方、負担能力や世代間・世代内のバランスを考慮した給付と負担の在り方等の観点を踏まえて行う。
- ・ あわせて、現役世代が減少していく中で高齢者数がピークを迎える2040年頃を見据え、下記の予防・重症化予防・健康づくりの推進や医療・福祉サービス改革による生産性の向上に向けた取組について、具体的な目標とそれにつながる各施策のKPIを掲げ推進する。
- ・ また、国と地方が方向性を共有し、適切な役割分担の下で地域の実情を踏まえつつ具体的な取組を進める。
- ・ 第2章1.(2)に掲げる取組及びこれらの取組を通じて、幅広い世代の視点を踏まえつつ、人生100年時代に対応した全世代型の社会保障制度を構築し、世界に冠たる国民皆保険・皆年金の維持、そして次世代への継承を目指す。

第3章 経済再生と財政健全化の好循環

(2) 主要分野ごとの改革の取組

① 社会保障

(予防・重症化予防・健康づくりの推進)

(i) 健康寿命延伸プランの推進

・ 健康寿命延伸プランを推進し、2040年までに健康寿命を男女ともに3年以上延伸し、75歳以上とすることを目指す。健康寿命の延伸に関する実効的なPDCAサイクルの構築に向けて、各都道府県・市町村の取組の参考となるよう、健康寿命に影響をもたらす要因に関する研究を行い、客観的な指標等をしっかりと設定・活用しつつ、施策を推進する。健康無関心層も含めた予防・健康づくりの推進及び地域・保険者間の格差の解消に向け、自然に健康になれる環境づくりや行動変容を促す仕掛けなど新たな手法も活用し、次世代を含めた全ての人の健やかな生活習慣形成等、疾病予防・重症化予防、介護予防・フレイル対策、認知症予防等に取り組む。

(ii) 生活習慣病・慢性腎臓病・認知症・介護予防への重点的取組

- ・ 糖尿病などの生活習慣病や慢性腎臓病の予防・重症化予防を推進する。特定健診・特定保健指導について、地域の医師会等と連携するモデルを全国展開しつつ、実施率向上を目指し、2023年度までに特定健診70%、特定保健指導45%の達成を実現する。保険者努力支援制度において加減算双方向での評価指標の導入などメリハリを強化するとともにその抜本的強化を図る。
- ・ がん検診受診率の向上のため、職域におけるがん検診実施状況の把握方法を確立するとともに、がん検診と特定健診の一体的実施等に取り組む。受診率や有効性の向上のためのリスクに応じたがん検診の在り方について検討する。
- ・ 特に働き盛りの40～50歳代の特定健診・がん検診受診率の向上に向けて、40歳代に脳血管疾患や乳がんの罹患りかん率が急上昇すること等についての特定健診対象者への注意喚起と受診促進(例えば、がん検診と特定健診の一体的実施等によるアクセシビリティの向上、40歳時をターゲットとした効果的な受診勧奨などナッジの活用、40歳時の健診・検診の無料・低額化等)、新たな技術を活用した血液検査など負荷の低い健診に向けた健診内容の見直し・簡素化等について総合的に取り組む。
- ・ 高齢者一人一人に対し、フレイルなどの心身の多様な課題に対応したきめ細やかな保健事業を行うため、運動、口腔、栄養、社会参加などの観点から市町村における保健事業と介護予防の一体的な実施を推進する。高齢者の通いの場の活用など、介護予防の取組の更なる推進に向け、介護保険制度の保険者機能強化推進交付金の抜本的強化を図る。

第3章 経済再生と財政健全化の好循環

(2) 主要分野ごとの改革の取組

① 社会保障

(医療・介護制度改革)

(i) 医療・福祉サービス改革プランの推進

- ・ データヘルス改革を推進し、被保険者番号の個人単位化とオンライン資格確認の導入、「保健医療データプラットフォーム」の2020年度の本格運用開始、クリニカル・イノベーション・ネットワークとMID-NET176の連携、AIの実装に向けた取組の推進、栄養状態を含む高齢者の状態やケアの内容等のデータを収集・分析するデータベースの構築、AIも活用した科学的なケアプランの実用化に向けた取組の推進などの科学的介護の推進等を行う。
- ・ レセプトに基づく薬剤情報や特定健診情報といった患者の保健医療情報を、患者本人や全国の医療機関等で確認できる仕組みに関し、特定健診情報は2021年3月を目途に、薬剤情報については2021年10月を目途に稼働させる。さらに、その他のデータ項目を医療機関等で確認できる仕組みを推進するため、これまでの実証結果等を踏まえ、情報連携の必要性や技術動向、費用対効果等を検証しつつ、医師や患者の抵抗感、厳重なセキュリティと高額な導入負担など、推進に当たっての課題を踏まえた対応策の検討を進め、2020年夏までに工程表を策定する。あわせて、医療情報化支援基金の使途や成果の見える化を図りつつ、電子カルテの標準化を進めていく。介護情報との連携を進めるに当たって、手法等について引き続き検討する。医療保険の審査支払機関について、「支払基金業務効率化・高度化計画・工程表」等に掲げられた改革項目を着実に進める。

第3章 経済再生と財政健全化の好循環

(2) 主要分野ごとの改革の取組

① 社会保障

(医療・介護制度改革)

(ii) 医療提供体制の効率化

- ・ 病床の転換や介護医療院への移行等が着実に進むよう、地域医療介護総合確保基金や急性期病床や療養病床に係る入院基本料の見直しによる病床再編の効果などこれまでの推進方策の効果・コストの検証を行い、必要な対応を検討する。
- ・ 病院と診療所の機能分化・連携等を推進しつつ、かかりつけ機能の在り方を踏まえながら、かかりつけ医・かかりつけ歯科医・かかりつけ薬剤師の普及を進めるとともに、医療機関へのかかり方について行政・保険者等が連携し啓発を行う。
- ・ 高額医療機器の効率的な配置に係る方針を都道府県の医療計画において盛り込むとともに、配置状況の地域差縮減に向けて共同利用率の向上等を図る。
- ・ オンラインでの服薬指導を含めた医療の充実を進める。オンライン診療について、現場の状況等を踏まえ、診療報酬における対応について検討するとともに、オンライン服薬指導についての実施の際の適切なルールを検討する。
- ・ 生まれてから学校、職場など生涯にわたる健診・検診情報の予防等への分析・活用を進めるため、マイナポータルを活用するPHRとの関係も含めて対応を整理し、健診・検診情報を2022年度を目途に標準化された形でデジタル化し蓄積する方策をも含め、2020年夏までに工程化する。

第3章 経済再生と財政健全化の好循環

(2) 主要分野ごとの改革の取組

① 社会保障

(医療・介護制度改革)

(iii) 保険者機能の強化

- ・ 一人当たり医療費の地域差半減、一人当たり介護費の地域差縮減に向けて、国とともに都道府県が積極的な役割を果たしつつ、地域別の取組や成果について進捗管理・見える化を行うとともに、進捗の遅れている地域の要因を分析し、保険者機能の一層の強化を含め、更なる対応を検討する。
- ・ インセンティブの評価指標(例えば、糖尿病等の重症化予防事業)について、アウトカム指標の割合を計画的に引き上げていくとともに、引上げスケジュールをあらかじめ明らかにし、保険者等の計画的な取組を促す。インセンティブ付与に当たっては、健診情報やレセプトを活用した多剤・重複投薬の是正や糖尿病等の重症化予防、保険者間でのデータ連携・解析等に取り組む保険者を重点的に評価する。
- ・ 個人の自発的な予防・健康づくりの取組を推進するため、ヘルスケアポイントなど個人のインセンティブ付与につながる保険者の取組を支援し、先進・優良事例の横展開を図る。
- ・ 法定外繰入等の解消について、国保財政を健全化する観点から、その解消期限や公費の活用等解消に向けた実効的・具体的な手段が盛り込まれた計画の策定を求めるとともに、保険者努力支援制度における加減算双方向でのインセンティブ措置を導入し、法定外繰入等の一人当たりの額が大きい都道府県を含め、法定外繰入等の早期解消を促す。
- ・ 国保の都道府県内保険料水準の統一や収納率の向上など受益と負担の見える化に取り組む都道府県の先進・優良事例について全国展開を図る。
- ・ 高齢者の医療の確保に関する法律181第14条に基づく地域独自の診療報酬について、都道府県の判断に資する具体的な活用策の在り方を検討する。
- ・ 国保の普通調整交付金の配分について、骨太方針2020における取りまとめに向けて、所得調整機能の観点や、加入者の性・年齢で調整した標準的な医療費を基準とする観点から引き続き地方団体等と議論を継続する。

第3章 経済再生と財政健全化の好循環

(2) 主要分野ごとの改革の取組

① 社会保障

(医療・介護制度改革)

(iv) 診療報酬・医薬品等に係る改革

- ・ イノベーションの推進を図ること等により、医薬品産業を高い創薬力を持つ産業構造に転換するとともに、「薬価制度の抜本改革に向けた基本方針」に基づき、国民負担の軽減と医療の質の向上に取り組む。こうした観点から、前回の薬価改定で引き続き検討することとされた課題¹⁸²等について結論を得、着実に改革を推進する。
- ・ 調剤報酬について、2018年度診療報酬改定の影響の検証やかかりつけ機能の在り方の検討等を行いつつ、地域におけるかかりつけ機能に応じた適切な評価や、対物業務から対人業務への構造的な転換の推進やこれに伴う所要の適正化等、2020年度診療報酬改定に向け検討する。その際、医療機関及び薬局における調剤の実態や報酬体系を踏まえ、調剤料などの技術料について、2018年度診療報酬改定の影響や薬剤師の業務の実態も含めた当該技術料の意義の検証を行いつつ適正な評価に向けた検討を行う。診療報酬等について、高齢者への多剤投与対策、生活習慣病治療薬の費用面も含めた適正な処方への在り方については引き続き検討を進める。
- ・ 後発医薬品の使用促進について、安定供給や品質の更なる信頼性確保を図りつつ、2020年9月までの後発医薬品使用割合80%の実現に向け、インセンティブ強化も含めて引き続き取り組む。

¹⁸² 医薬品等の費用対効果評価における迅速で効率的な実施に向けた見直しや、その体制等を踏まえた実施範囲・規模の拡大、新薬創出等加算対象品目を比較薬とする場合の薬価算定の見直し、効能追加等による革新性・有用性の評価の是非、長期収載品の段階的な価格引き下げ開始までの期間の在り方、2021年度における薬価改定の具体的な対象範囲の2020年中の設定。

第3章 経済再生と財政健全化の好循環

(2) 主要分野ごとの改革の取組

① 社会保障

(給付と負担の見直しに向けて)

- ・ 社会保障の給付と負担の在り方の検討に当たっては、社会保障分野における上記の「基本的な考え方」を踏まえつつ、骨太方針2018及び改革工程表の内容に沿って、総合的な検討を進め、骨太方針2020において、給付と負担の在り方を含め社会保障の総合的かつ重点的に取り組むべき政策を取りまとめる。

I Society5.0の実現

5. スマート公共サービス

(2) 新たに講ずべき具体的施策

i) 個人、法人による 手続の自動化

⑤ マイナンバーカードの普及、利活用の推進等

- ・ また、マイナンバーカードの健康保険証利用を進めるため、診療時における確実な本人確認と保険資格確認を可能とし、医療保険事務の効率化や患者の利便性の向上等を図り、2021年3月から本格運用する。これに、全国の医療機関等ができる限り早期かつ円滑に対応できるよう、2022年度中におおむね全ての医療機関等での導入を目指し、医療機関等の読み取り端末、システム等の早期整備を十分に支援する。
- ・ さらに、保険者ごとに被保険者の具体的なマイナンバーカード取得促進策を速やかに策定するとともに、国家公務員や地方公務員等による本年度中のマイナンバーカードの取得を推進する。

Ⅱ 全世代型社会保障への改革

4. 疾病・介護の予防

(2)新たに講ずべき具体的施策

ⅰ)人生100年時代を見据えた健康づくり、疾病・介護予防の推進

① 疾病予防・健康づくりのインセンティブ措置の抜本的な強化

- ・ 国民健康保険の保険者に対する保険者努力支援制度について、疾病予防や健康づくりの取組が促進されるよう、財源を含めた予算措置を検討し、2020年度にインセンティブ措置の抜本的な強化を図る。あわせて、各評価指標について、成果指標の導入拡大を進め、先進・優良事例の横展開や個人の行動変容につながる取組が強化され、民間サービスの活用等が推進されるよう見直し、配分のメリハリを強化する。
- ・ 健康保険組合の予防・健康事業の取組状況に応じて、後期高齢者支援金を加減算する制度について、2020年度までに最大±10%となるよう強化するとともに、保健事業の効果やインセンティブ措置の影響分析等を行い、2021年度に、各評価指標や配点について、成果指標の導入拡大や配分基準のメリハリを強化するなどの見直しを行う。
- ・ その際、保険者が糖尿病性腎症の重症化リスクのある者に対し、医師と連携して、保健師等によって濃密に介入するなどの先進・優良事例の横展開や、歯科健診・がん検診等の受診率の向上等が進むよう留意する。
- ・ 個人の自発的な予防・健康づくりの取組を推進するため、ヘルスケアポイントなど個人のインセンティブ付与につながる保険者の取組を支援し、先進・優良事例の横展開を図る。
- ・ 医療保険や介護保険のインセンティブ措置の指標の見直しに際しては、エビデンスに基づき予防・健康事業の効果検証を行い、徹底したPDCAサイクルを通じ、効果的な事業を展開する。

Ⅱ 全世代型社会保障への改革

4. 疾病・介護の予防

(2) 新たに講ずべき具体的施策

ⅰ) 人生100年時代を見据えた健康づくり、疾病・介護予防の推進

② 予防・健康づくりへ向けた個人の行動変容につなげる取組の強化

・ 生活習慣病の発症や重症化のリスクのある者に対し、医療機関と保険者・民間事業者等が連携して、医学的管理と適切な運動等のプログラムを一体的に提供できる新たな仕組みを検討し、2019年度を目途に結論を得る。また、医療機関が運動処方箋を出しやすいよう、運動施設における標準的なプログラムを、2019年度中に作成する。あわせて、運動施設において安全かつ効果的に楽しく運動・スポーツを実践できる仕組みの実証を行うとともに、好事例の普及を図る。

・ 健康無関心層も含めた予防・健康づくりを推進していくため、ナッジ理論等を活用し、2019年度中に、特定健診などの各種健診の通知について、全体・平均値との比較や将来予測(AIやビッグデータ等も活用)等といった通知情報を充実するとともに、先進・優良事例の横展開を図る。

④ 保険者と企業とが連携した健康づくり、健康経営、健康投資の促進

・ 企業・保険者連携での予防・健康づくり「コラボヘルス」の取組を深化させる。加入者の健康状態や医療費、予防・健康づくりへの取組状況を見える化し、経営者に通知する健康スコアリングレポートについて、健保組合や事業主への働きかけを強化するため、評価指標に経年変化を加えるなど、通知内容の充実や通知方法の工夫を行う。同様の取組を、2020年度からは全保険者種別で実施するとともに、2021年度からは、健保組合、国家公務員共済組合について事業主単位で実施する。

⑤ データ等を活用した予防・健康づくりの効果検証、民間予防・健康サービスの促進

・ 保険者や地方公共団体等の予防健康事業における活用につなげるため、データ等を活用した予防・健康づくりの健康増進効果等に関するエビデンスを確認・蓄積するための実証を行う。

・ その際、統計学的な正確性を確保するため、国が実証事業の対象分野・実証手法等の基本的な方向性を定め、その結果を踏まえ、保険者等による適切な予防健康事業の実施を促進する。

⑥ 介護予防のインセンティブ措置の抜本的な強化等

・ 75歳以上の高齢者に対する保健事業について、フレイル対策を含めきめ細やかな支援を充実させる。このため、後期高齢者医療の保険者インセンティブ措置を活用する。また、市町村による介護予防と保健事業の一体的実施の全国展開に向け、国の特別調整交付金を活用して、医療専門職の市町村への配置等を支援する。

II 全世代型社会保障への改革

5. 次世代ヘルスケア

(2) 新たに講ずべき具体的施策

i) 技術革新等を活用した効果的・効率的な医療・福祉サービスの確保

① 健康・医療・介護サービス提供の基盤となるデータ利活用の推進

ア) オンライン資格確認等

- ・ 医療保険の被保険者番号を個人単位化するとともに、マイナンバーカードを健康保険証として利用できる「オンライン資格確認」の2020年度からの本格運用に向けて、必要なシステム整備を着実に進める。新設される医療情報化支援基金を活用し、医療機関及び薬局のシステム整備を支援する。
- ・ また、医療等分野における識別子(ID)については、オンライン資格確認システムを基盤として、個人単位化される被保険者番号を活用した医療等分野の情報の連結の仕組みの検討を進め、必要な法的手当を行い、2021年度からの運用開始を目指す。

イ) 医療機関等における健康・医療情報の連携・活用

- ・ 患者の保健医療情報を全国の医療機関等で確認可能とすべく、着実に取組を進める。このため、レセプトに基づく薬剤情報や特定健診情報を確認できる仕組みについては、2021年10月以降稼働させることを目指す。さらに、その他のデータ項目を医療機関等で確認できる仕組みを推進するため、これまでの保健医療情報ネットワークに関する実証結果等を踏まえて課題を整理し、情報連携の必要性や技術動向、費用対効果等を検証しつつ、運営主体や費用負担の在り方等の検討を進め、2020年夏までに、その実現のための工程表を策定する。なお、介護情報との連携についても、引き続き検討する。

エ) PHR の推進

- ・ 個人の健康状態や服薬履歴等を本人や家族が把握、日常生活改善や健康増進につなげるための仕組みであるPHR(Personal Health Record)を推進する。マイナポータルを通じた個人へのデータ提供について、2020年度から特定健診データの提供を開始するとともに、2021年10月請求分から、薬剤情報のデータの提供を開始することを目指す。

オ) 健康・医療・介護情報のビッグデータとしての活用

- ・ レセプト情報・特定健診等情報データベース(NDB)や介護保険総合データベース(介護DB)の連結解析を2020年度から本格稼働し、行政・保険者・研究者・民間事業者など幅広い主体の利活用を可能とする。2019年度以降、関係する他の公的データベースとの連結の必要性についても検討し、法的・技術的課題が解決できたものから順次連結解析を実現する。

Ⅱ 全世代型社会保障への改革

5. 次世代ヘルスケア

(2)新たに講ずべき具体的施策

i)技術革新等を活用した効果的・効率的な医療・福祉サービスの確保

②ICT、ロボット、AI等の医療・介護現場での技術活用の促進

ア)オンライン医療の推進

- ・ 診療から服薬指導に至る一連の医療プロセスを、一貫してオンラインで広く受けられるよう、オンライン服薬指導等について盛り込んだ医薬品医療機器等法の一部改正法案について、国会での早期成立を図る。法案成立後、提供体制等のルールについて速やかに検討を行うとともに、上記の状況を踏まえ、オンライン服薬指導に関する診療報酬上の評価を検討する。
- ・ 次期診療報酬改定に向けて、オンライン診療料の普及状況を調査・検証し、安全性・有効性が確認された疾患については、オンライン診療料の対象に追加することを検討する。また、オンライン診療の実施方法や実施体制等の要件についても、オンライン診療の適切な普及・促進に向けて必要な見直しを行う。